

**PCB9000**

<b>PT</b>	Manual de instruções   <b>Combinado</b>	<b>3</b>
<b>ES</b>	Manual de instrucciones   <b>Frigorífico-congelador</b>	<b>26</b>





## Bem-vindo(a) à AEG! Obrigado por escolher o nosso aparelho.



Obter conselhos de utilização, folhetos, resolução de problemas e informações sobre assistência e reparações:  
[www.aeg.com/support](http://www.aeg.com/support)

Sujeito a alterações sem aviso prévio.

## ÍNDICE

1. INFORMAÇÕES DE SEGURANÇA.....	3
2. INSTRUÇÕES DE SEGURANÇA.....	5
3. PAINEL DE COMANDOS.....	8
4. UTILIZAÇÃO DIÁRIA.....	13
5. SUGESTÕES E CONSELHOS.....	18
6. CUIDADOS E LIMPEZA.....	19
7. RESOLUÇÃO DE PROBLEMAS.....	21
8. INFORMAÇÃO TÉCNICA.....	24
9. INFORMAÇÃO PARA INSTITUTOS DE TESTE.....	24
10. PREOCUPAÇÕES AMBIENTAIS.....	25

## 1. ⚠ INFORMAÇÕES DE SEGURANÇA

Leia atentamente as instruções fornecidas antes de instalar e utilizar o aparelho. O fabricante não poderá ser responsabilizado por ferimentos ou danos resultantes de instalação incorreta ou utilização incorreta. Guarde sempre as instruções num sítio seguro e acessível para consultar no futuro.

### 1.1 Segurança de crianças e pessoas vulneráveis

- Este aparelho pode ser utilizado por crianças com 8 anos de idade ou mais velhas e por pessoas com capacidades físicas, sensoriais ou mentais reduzidas ou falta de experiência e conhecimento se forem supervisionadas ou instruídas no que respeita à utilização do aparelho de uma forma segura e compreenderem os perigos envolvidos. É permitida a carga e a descarga do aparelho por crianças entre 3 e 8 anos de idade e pessoas com incapacidades muito extensas e complexas, desde que tenham sido instruídas corretamente. É necessário manter as crianças

com menos de 3 anos de idade afastadas do aparelho, a menos que sejam constantemente vigiadas.

- As crianças devem ser vigiadas para garantir que não brincam com o aparelho e dispositivos móveis com a aplicação.
- A limpeza e a manutenção básica do aparelho não devem ser efetuadas por crianças sem supervisão.
- Mantenha todos os materiais de embalagem fora do alcance das crianças e elimine-os de forma apropriada.

## **1.2 Segurança geral**

- Este aparelho destina-se apenas a armazenar alimentos e bebidas.
- Este aparelho foi concebido unicamente para utilização doméstica num ambiente interior.
- Este aparelho pode ser utilizado em escritórios, quartos de hóspedes de hotéis, quartos de hóspedes de pousadas, casas de hóspedes de turismo rural e outros alojamentos semelhantes onde tal utilização não exceda os níveis de utilização doméstica (médios).
- Para evitar a contaminação dos alimentos, siga as instruções que se seguem:
  - não abra a porta durante longos períodos;
  - limpe regularmente superfícies que possam entrar em contacto com alimentos e sistemas de drenagem acessíveis;
  - guarde a carne e o peixe crús em recipientes adequados no frigorífico, para que não entrem em contacto ou pinguem sobre outros alimentos.
- AVISO: Mantenha desobstruídas as aberturas de ventilação do aparelho ou da estrutura onde ele se encontra encastrado.
- AVISO: Não utilize um dispositivo mecânico ou qualquer meio artificial para acelerar o processo de descongelação além daqueles recomendados pelo fabricante.
- AVISO: Não danifique o circuito de refrigeração.

- **AVISO:** Não utilize aparelhos elétricos dentro dos compartimentos do aparelho destinados a alimentos, a não ser que sejam do tipo recomendado pelo fabricante.
- Não utilize jatos de água ou vapor para limpar o aparelho.
- Limpe o aparelho com um pano macio e húmido. Utilize apenas detergentes neutros. Não utilize produtos abrasivos, esfregões abrasivos, solventes ou objetos metálicos.
- Quando o aparelho estiver vazio durante um longo período, desligue-o, descongele, limpe, seque e deixe a porta aberta para prevenir o desenvolvimento de bolor no interior do aparelho.
- Não guarde substâncias explosivas, como latas de aerossóis com agente de pressão inflamável, dentro do aparelho.
- Se o cabo de alimentação estiver danificado, deve ser substituído pelo fabricante, por um Centro de Assistência Técnica Autorizado ou por uma pessoa igualmente qualificada, para evitar perigos.

## 2. INSTRUÇÕES DE SEGURANÇA

### 2.1 Instalação

#### **AVISO!**

A instalação deste aparelho tem de ser efetuada por uma pessoa qualificada.

- Retire a embalagem toda.
- Não instale nem utilize o aparelho se estiver danificado.
- Não utilize o aparelho antes de o instalar na estrutura embutida de uma forma segura.
- Siga as instruções separadas para a instalação do aparelho e inversão da porta disponíveis no nosso website.
- Tenha sempre cuidado quando deslocar o aparelho porque ele é pesado. Utilize sempre luvas de proteção e calçado fechado.
- Certifique-se de que o ar pode circular em torno do aparelho.
- Após a instalação ou após uma inversão da porta, aguarde pelo menos 4 horas antes de ligar o aparelho à alimentação eléctrica. Isto permite que o óleo regresse ao compressor.
- Antes de efectuar qualquer operação no aparelho (por exemplo, inverter a porta), retire a ficha da tomada eléctrica.
- Não instale o aparelho próximo de radiadores ou fogões, fornos ou placas, salvo especificação em contrário nas instruções de instalação.
- Não exponha o aparelho à chuva.
- Não instale o aparelho em locais com luz solar direta.
- Não instale este aparelho em locais demasiado húmidos ou frios.
- Quando deslocar o aparelho, eleve-o na parte da frente para evitar riscar o chão.

- Proteja o chão contra riscos ao inverter a porta do aparelho.
- O aparelho contém um saco de dessecador. Não é um brinquedo. Não é um alimento. Deite-o fora imediatamente.

## 2.2 Ligação elétrica

### AVISO!

Risco de incêndio e choque elétrico.

### AVISO!

Ao posicionar o aparelho, certifique-se de que o cabo de alimentação não está preso nem danificado.

### AVISO!

Não utilize adaptadores de tomadas duplas ou triplas, nem cabos de extensão.

- Certifique-se de que os parâmetros indicados na placa de características são compatíveis com as características da alimentação elétrica.
- O aparelho tem de ficar ligado à terra.
- Utilize sempre uma tomada devidamente instalada e à prova de choques elétricos.
- Se a tomada de alimentação doméstica não estiver ligada à terra, ligue o aparelho a uma ligação à terra separada, em conformidade com os regulamentos em vigor, consultando um electricista qualificado.
- Certifique-se de que não danifica os componentes elétricos (ficha e cabo de alimentação elétrica, compressor, etc.). Contacte o centro de assistência técnica autorizada ou um electricista se for necessário substituir componentes elétricos.
- O cabo de alimentação elétrica deve ficar abaixo do nível da ficha.
- Ligue a ficha à tomada elétrica apenas no final da instalação. Certifique-se de que a ficha fica acessível após a instalação.
- Não puxe o cabo de alimentação para desligar o aparelho. Puxe sempre a ficha.

## 2.3 Utilização

### AVISO!

Risco de ferimentos, queimaduras, choque eléctrico ou incêndio.



O aparelho contém gás inflamável, isobutano (R600a), um gás natural com um elevado nível de compatibilidade ambiental. Tenha cuidado para não provocar danos no circuito de refrigeração que contém isobutano.

- Não altere as especificações deste aparelho.
- É estritamente proibida qualquer utilização do produto de encastrar como produto independente.
- Este aparelho destina-se a ser utilizado à temperatura ambiente entre 10°C e 43°C. O funcionamento correto do aparelho pode apenas ser garantido dentro do intervalo de temperatura especificado.
- Não coloque dispositivos elétricos (por ex., máquinas de fazer gelados) no interior do aparelho, exceto se forem autorizados pelo fabricante.
- Se ocorrerem danos no circuito de refrigeração, certifique-se de que não existem chamas e fontes de ignição na divisão. Ventile bem a divisão.
- Não permita que objetos quentes toquem nas peças de plástico do aparelho.
- Não coloque bebidas gaseificadas dentro do congelador. Isto irá criar pressão no recipiente da bebida.
- Não guarde gases e líquidos inflamáveis no aparelho.
- Não coloque produtos inflamáveis, nem objetos molhados com produtos inflamáveis, no interior, perto ou em cima do aparelho.
- Não toque no compressor ou no condensador. Estão quentes.
- Não partilhe a sua palavra-passe de Wi-Fi.
- Não remova nem toque em peças do compartimento de congelação com as mãos húmidas ou molhadas.
- Não volte a congelar alimentos que já foram descongelados.

- Cumpra as instruções de armazenamento das embalagens dos alimentos congelados.
- Embrulhe os alimentos em qualquer material adequado para entrar em contacto com alimentos antes de os colocar no compartimento do congelador.
- Não permita que os alimentos entrem em contacto com as paredes internas dos compartimentos do aparelho.

## 2.4 Iluminação interna

### AVISO!

Risco de choque elétrico.

- Este produto contém uma ou mais fontes de luz da classe de eficiência energética F.
- Relativamente à(s) lâmpada(s) no interior deste produto e às lâmpadas sobressalentes vendidas separadamente: Estas lâmpadas destinam-se a suportar condições físicas extremas em eletrodomésticos, tais como temperatura, vibração, humidade, ou destinam-se a sinalizar informação relativamente ao estado operacional do aparelho. Não se destinam a ser utilizadas em outras aplicações e não se adequam à iluminação de espaços domésticos.

## 2.5 Cuidados e limpeza

### AVISO!

Risco de ferimentos ou danos no aparelho.

- Antes de qualquer ação de manutenção, desative o aparelho e desligue a ficha da tomada elétrica.
- Este aparelho contém hidrocarbonetos na sua unidade de arrefecimento A manutenção e o recarregamento só devem ser efetuados por uma pessoa qualificada.

## 2.6 Assistência técnica

- Para reparar o aparelho, contacte o Centro de Assistência Técnica Autorizado.

Utilize apenas peças sobressalentes originais.

- Note que uma reparação própria ou não profissional pode ter consequências para a segurança e anular a garantia.
- As seguintes peças de reposição estão disponíveis durante, pelo menos, 7 anos após a descontinuação do modelo: termóstatos, sensores de temperatura, placas de circuito impressas, fontes de luz, pegas de porta, dobradiças de porta, tabuleiros e cestos. As juntas das portas estão disponíveis durante, pelo menos, 10 anos após a descontinuação do modelo. A duração pode ser mais longa no seu país. Para saber mais informações, visite o nosso website.
- Note que algumas destas peças de reposição só estão disponíveis para reparadores profissionais e que nem todas as peças de reposição são relevantes para todos os modelos.

## 2.7 Eliminação

### AVISO!

Risco de ferimentos ou asfixia.

- Desligue o aparelho da alimentação elétrica.
- Corte o cabo de alimentação eléctrica e elimine-o.
- Remova a porta para evitar que crianças ou animais de estimação fiquem fechados no interior do aparelho.
- O circuito de refrigeração e os materiais de isolamento deste aparelho não prejudicam a camada de ozono.
- A espuma de isolamento contém gás inflamável. Contacte a sua autoridade municipal para saber como eliminar o aparelho correctamente.
- Não provoque danos na parte da unidade de arrefecimento que está próxima do permutador de calor.

## 3. PAINEL DE COMANDOS

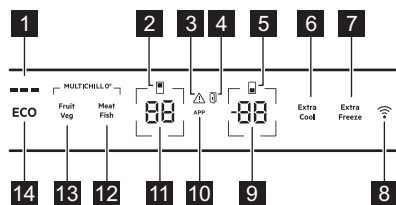

- 1 Indicador ECOMETER
- 2 Indicador do compartimento do frigorífico
- 3 Indicador de alarme
- 4 Indicador do alarme de porta aberta
- 5 Indicador do compartimento do congelador
- 6 Extra Cool botão / indicador
- 7 Extra Freeze botão / indicador
- 8 Botão/indicador de conectividade
- 9 Botão/indicador de temperatura do congelador
- 10 Indicador APP
- 11 Botão/indicador de temperatura do frigorífico
- 12 Meat & Fish botão / indicador
- 13 Fruit & Veg botão / indicador
- 14 Botão ECO

### 3.1 Ligar/desligar

#### Ligar

Ligue a ficha na tomada elétrica.

Para selecionar uma temperatura diferente, consulte "Como regular a temperatura".

Se o visor apresentar ou , consulte "Resolução de problemas".

#### Desligue

1. Mantenha premidos o botão da temperatura do frigorífico e o botão da temperatura do congelador em simultâneo durante 5 seg.  
O visor mostra intermitente.
2. Quando o visor apresentar , desligue a ficha da tomada elétrica.

### 3.2 Como regular a temperatura

O intervalo de temperatura pode variar entre  $-15^{\circ}\text{C}$  e  $-24^{\circ}\text{C}$  para o congelador (recomendado  $-18^{\circ}\text{C}$ ) e entre  $2^{\circ}\text{C}$  e  $8^{\circ}\text{C}$  para o frigorífico (recomendado  $4^{\circ}\text{C}$ ).

Prima os botões da temperatura para definir a temperatura do aparelho.

Defina a temperatura recomendada ligando ECO função. Consulte "ECO função".

Os indicadores de temperatura apresentam a temperatura definida.



A temperatura definida será atingida em 24 h.  
Após uma falha de energia, o aparelho restaura a temperatura definida.

### 3.3 Ligar/desligar o compartimento do frigorífico

Para desligar:

1. Prima continuamente o botão da temperatura do frigorífico durante 5 seg.  
O visor mostra intermitente.
2. Quando o compartimento do frigorífico estiver desligado, o visor apresenta .

Para ligar:

1. Prima continuamente o botão da temperatura do frigorífico durante 5 seg.  
O visor mostra intermitente.
2. O compartimento do frigorífico está ligado e a temperatura definida anterior é restaurada.

### 3.4 Ligar/desligar o compartimento do congelador

Para desligar:

1. Prima continuamente o botão da temperatura do congelador durante 5 seg. O visor mostra intermitente.
2. Quando o compartimento do congelador estiver desligado, o visor apresenta .

Para ligar:

1. Prima continuamente o botão da temperatura do congelador durante 5 seg. O visor mostra  intermitente.
2. O compartimento do congelador está ligado e a temperatura definida anterior é restaurada.



### 3.5 MultiSwitch

Esta função permite converter o compartimento do congelador num frigorífico.



Antes de ativar a função MultiSwitch, retire os alimentos congelados do compartimento do congelador.

Para converter o compartimento:

1. Toque repetidamente no botão da temperatura do congelador até que o visor apresente  a piscar.
2. Prima  dentro dos próximos 7 seg. Se não premir o botão durante este período, o congelador não se transforma num frigorífico.
3. O indicador de temperatura do congelador mostra a temperatura do compartimento MultiSwitch (4°C).



Aguarde 24 h antes de utilizar o compartimento MultiSwitch.

Quando a função MultiSwitch está ativa, a Alarme de temperatura alta está desativada e não é possível ativar a função Extra Freeze.



A função MultiSwitch é desativada quando desligar o aparelho ou o compartimento convertido.

A função MultiSwitch retoma o funcionamento assim que a energia é restaurada após uma falha de energia.



Antes de desativar a função MultiSwitch, retire os alimentos do compartimento MultiSwitch.

Para reverter o compartimento MultiSwitch:

1. Prima o botão da temperatura do congelador até  começar a piscar.
2. Prima  dentro dos próximos 7 seg. Se não premir o botão durante este período, o compartimento MultiSwitch não será convertido novamente num congelador.
3. O indicador de temperatura do congelador mostra a temperatura do compartimento do congelador.



O compartimento MultiSwitch atinge a temperatura definida após 24 h. Aguarde até que o compartimento MultiSwitch tenha atingido a temperatura definida antes de o utilizar.

O Alarme de temperatura alta começa a trabalhar novamente 1 h depois de desativar a função MultiSwitch.

### 3.6 ECO função

A função ECO define a temperatura ideal para garantir a conservação dos alimentos, minimizando o consumo de energia.

1. Para ativar esta função, prima o botão ECO.

A temperatura do frigorífico está definida para +4 °C e a temperatura do congelador para -18 °C.

2. Para desativar a função, prima novamente o botão ECO ou selecione uma temperatura selecionada diferente (consulte "Como regular a temperatura").

Depois de desativar a função ECO, a temperatura do frigorífico é definida para +2 °C e a temperatura do congelador para -20 °C.



A ativação de ECO desativa as funções Extra Cool e Extra Freeze.



O indicador ECOMETER apresenta o consumo de energia atual do aparelho. Três barras totalmente iluminadas indicam a configuração mais eficiente em termos energéticos.

### 3.7 Função Extra Cool

Esta função permite-lhe arrefecer rapidamente grandes quantidades de alimentos quentes sem aquecer alimentos já armazenados no compartimento do frigorífico.

Para ativar a função, prima o botão Extra Cool.

O indicador luminoso Extra Cool acende-se quando a função Extra Cool está ativa, a ventoinha pode funcionar automaticamente.

A função para automaticamente aproximadamente após 6 h. Quando a função estiver desligada, o indicador Extra Cool apaga-se.

Prima o botão Extra Cool para desativar a função Extra Cool antes de esta terminar automaticamente.



Para definir uma temperatura diferente do frigorífico, desative a função Extra Cool.

### 3.8 MultiChill 0° definição da gaveta

#### Meat & Fish

Para ativar a função, toque em <sup>Fruit</sup> <sup>Fish</sup>.

A gaveta MultiChill 0° garante uma temperatura ideal para conservar peixe e carne.

Se a temperatura do frigorífico estiver definida para 7°C ou 8°C com a função Meat & Fish ativada, a temperatura do frigorífico muda automaticamente para 6°C.

#### Fruit & Veg

Para ativar a função, toque em <sup>Fruit</sup> <sup>Veg</sup>.

A gaveta MultiChill 0° garante uma temperatura ideal para conservar fruta e legumes embalados.

#### Seleção de nível único

Para definir diferentes níveis de temperatura na gaveta MultiChill 0°:

1. Prima sem soltar <sup>Fruit</sup> <sup>Veg</sup> e <sup>Meat</sup> <sup>Fish</sup> durante 3 seg.

O indicador de temperatura do frigorífico apresenta . O indicador de temperatura do congelador apresenta o nível de temperatura atualmente definido.

2. Toque no botão Temperatura do congelador para alterar o nível de temperatura entre 1 e 5. O nível 1 é o mais frio, enquanto o nível 5 é o mais quente.
3. Para sair da Seleção de nível único, prima sem soltar <sup>Fruit</sup> <sup>Veg</sup> e <sup>Meat</sup> <sup>Fish</sup> durante 3 seg. Se não premir qualquer botão durante 5 seg, a definição desliga-se automaticamente.



Depois de sair da definição Seleção de nível único, pode restaurar o nível de temperatura predefinido ao premir <sup>Meat</sup> <sup>Fish</sup> ou <sup>Fruit</sup> <sup>Veg</sup>.

### 3.9 Função Extra Freeze

A função Extra Freeze é usada para fazer a pré-congelação e congelação rápida sequencial no compartimento do congelador. Esta função acelera a congelação de alimentos frescos e evita que os alimentos já armazenados aqueçam.



Para congelar alimentos frescos ative a função Extra Freeze durante pelo menos 24 h antes de colocar os alimentos a congelar no compartimento do congelador.

Para ativar esta função, prima o botão Extra Freeze.

O indicador Extra Freeze luminoso acende-se. A função Extra Freeze para automaticamente após um máximo de 52 h.

Prima o botão Extra Freeze para desativar a função antes de esta terminar automaticamente.

### 3.10 Alarme de temperatura alta

Quando a temperatura no compartimento do congelador aumenta, o indicador de alarme fica intermitente, o indicador de temperatura

do congelador fica intermitente a mostrar H° e o som fica aceso.

Para desativar o alarme, prima qualquer botão.

O indicador de alarme e o som desativam-se.

O indicador de temperatura do congelador mostra H° durante 5 seg antes de indicar novamente a temperatura do congelador.



O alarme reinicia 1 h após a desativação, até que as condições normais sejam restauradas.

Se não premir qualquer botão, o som desliga-se automaticamente após 1h.

### 3.11 Alarme de porta aberta

O indicador de alarme de porta aberta acende-se com o som se a porta do frigorífico for deixada aberta durante 5 min. ou se a porta do congelador for deixada aberta durante 80 seg.

O alarme para após fechar a porta. Prima qualquer botão para desligar o som.



Se não premir qualquer botão, o som desliga-se automaticamente após 1 hora.

### 3.12 Indicador APP

Se **APP** aparecer no visor, existe uma função ativada na aplicação dedicada.



Consulte a aplicação móvel para gerir as funções.

Se não conseguir aceder às funcionalidades da aplicação móvel, prima e mantenha premido o botão Conectividade durante 3 segundos para desativar a ligação Wi-Fi. Para as funções ativadas na aplicação.



Consulte a secção "Repor a ligação sem fios do aparelho " para restaurar a ligação Wi-Fi.

### 3.13 Wi-Fi configuração de conectividade

Esta funcionalidade liga o aparelho à rede Wi-Fi e liga-o ao dispositivo móvel. Pode receber notificações, controlar e monitorizar o aparelho a partir do dispositivo móvel.

Para ligar o aparelho, necessita de um dispositivo móvel ligado à rede Wi-Fi.

<b>Frequência/Protocolo</b>	<b>Wi-Fi:</b> 2.4 GHz / 802.11 bgn
<b>Potência</b>	<b>Wi-Fi 2.4 GHz:</b> <20 dBm
<b>Encriptação</b>	WPA-PSK, WPA2-PSK, WPA3-Personal

#### Instalar a aplicação móvel

Para ligar o aparelho a Wi-Fi:

1. Verifique se o aparelho está ligado.
2. Ligue o dispositivo móvel à mesma rede Wi-Fi à qual pretende adicionar o aparelho.
3. Para transferir a aplicação, leia o código QR localizado na contracapa do manual do utilizador. Também pode transferir a aplicação diretamente a partir da loja de aplicações.
4. Abra a aplicação e registe-se.

#### Configurar a ligação de rede sem fios do aparelho

Siga as instruções na aplicação para concluir o processo de integração:

1. Prima sem soltar o botão de Conectividade no seu aparelho durante 3 seg até ouvir um sinal sonoro. A função Wi-Fi está ativa.
2. Após alguns segundos, **APP** aparece no visor e o indicador de Conectividade pisca.
3. Continue a seguir as instruções na aplicação.
4. Durante o processo, o visor pode apresentar temporariamente

Após a integração, o indicador de Conectividade permanece ligado. O visor apresenta as definições da temperatura.

#### Desativar a ligação sem fios do aparelho

Prima e mantenha premido o botão Conectividade para 3 seg para desativar o Wi-Fi. O indicador de conectividade desliga-se e o aparelho emite um sinal sonoro.

Prima e mantenha premido o botão Conectividade 3 seg para restabelecer a ligação.



Após a reposição, o indicador de Conectividade pode estar desligado. Aguarde até que se ligue.

### Repor a ligação sem fios do aparelho

Verifique se o indicador de conectividade está visível no visor. Se a função Wi-Fi estiver desligada, a tentativa de repor a ligação irá ativar a função.

Prima sem soltar o botão Conectividade durante 10 seg para repor a configuração Wi-Fi. O aparelho emite um sinal sonoro para confirmar a reposição bem-sucedida.

Para restabelecer a ligação, consulte a secção "Desativar a ligação sem fios do aparelho".

### 3.14 Modo de configuração

O modo de configuração permite-lhe ativar ou desativar o ECOMETER indicador, o modo Rest, o modo Sabbath, repor as definições de fábrica do aparelho e alterar as unidades de temperatura de °C para °F.

#### Ativar o modo de definição

1. Prima sem soltar o botão ECO durante aprox. 3 seg. O visor mostra **SE** **EE** intermitente.
2. Assim que o modo de Configuração estiver ligado, o visor apresenta **PE** **On**.

Prima sem soltar o botão ECO durante aprox. 3 seg para desativar o modo de configuração.

O modo de configuração desativa-se se não interagir com o painel de controlo durante 60 seg.

#### Navegar no modo de Configuração

Toque no botão da temperatura do frigorífico para alterar o parâmetro. Toque no botão da temperatura do congelador para alterar o valor do parâmetro.

Visor	Parâmetros predefinidos
<b>PE</b> <b>On</b>	Indicador ECOMETER
<b>ES</b> <b>On</b>	Sons dos botões
<b>CF</b> <b>°C</b>	Unidade de temperatura
<b>Sb</b> <b>OF</b>	Modo Sabbath
<b>rn</b> <b>oF</b>	Modo Rest
<b>FS</b> <b>03</b>	Definições de fábrica

#### ECOMETER indicador

Para ligar ou desligar ECOMETER :

1. Ative o modo de configuração.
2. Toque em **On** até que o visor mostre **On** para o indicador ativado ou **OF** para o ECOMETER indicador desativado.
3. Saia do modo de configuração.

#### Sons dos botões

Para ativar ou desativar os sons:

1. Ative o modo de configuração.
2. Toque em **PE** até o visor apresentar **ES**. Toque em **On** para ligar ou desligar os sons. O indicador mudará para **On** para o ativado ou **OF** para os sons desativados.
3. Saia do modo de configuração.

#### Unidade de temperatura

Para alterar a unidade de temperatura:

1. Ative o modo de configuração.
2. Toque em **PE** até o visor apresentar **CF** e **°C**. Toque no indicador que mostra a unidade para selecionar entre **°C** Celsius e **°F** Fahrenheit.
3. Saia do modo de configuração.

#### Rest modo

O modo Rest garante a conservação dos alimentos, minimizando o consumo de energia durante períodos de não funcionamento.

Para ligar o modo Rest:

1. Ative o modo de configuração.
2. Toque em **PE** até o visor apresentar **r n** e **oF**. Toque **oF** para ligar ou desligar o modo Rest. O indicador muda para **o n** para o **oF** modo ativado ou Rest para o modo desativado.
3. Saia do modo de configuração.

O modo Rest ativa-se após 3 dias sem interação com o aparelho, desativa-se automaticamente após qualquer interação com o aparelho, permanece ativo depois de a alimentação ser restabelecida após uma falha de energia.

### Sabbath modo

O modo Sabbath desativa as seguintes funcionalidades durante feriados religiosos:

- todos os botões exceto a combinação de botões necessária para desativar o modo
- som, exceto o Alarme de temperatura alta
- indicadores de alarme, exceto o Alarme de temperatura alta.

Para ligar o modo Sabbath:

1. Ative o modo de configuração.
2. Toque em **PE** até o visor apresentar **Sb** e **oF**. Toque em **oF** para ligar ou desligar o modo Sabbath. O indicador muda para **o n** para o **oF** modo ativado ou Sabbath para o modo desativado.
3. Saia do modo de configuração.

Depois de ligar o modo Sabbath, o visor apresenta o indicador ECO e **Sb**. O acesso a qualquer outra definição é bloqueado.

Prima sem soltar o botão ECO durante aprox. 3 seg para desligar o modo Sabbath.

### Definições de fábrica

Esta função restaura cada definição para as predefinições de fábrica. Para restaurar as predefinições de fábrica:

1. Ative o modo de configuração.
2. Toque em **PE** até o visor apresentar **FS** e **o3**. Toque em **o3** até o visor apresentar **o n**. **o n** fica intermitente **FS** e, em seguida, estável **o3**, o que indica que as definições de fábrica foram restauradas.
3. Saia do modo de configuração.

## 4. UTILIZAÇÃO DIÁRIA

### 4.1 Posicionar as prateleiras da porta

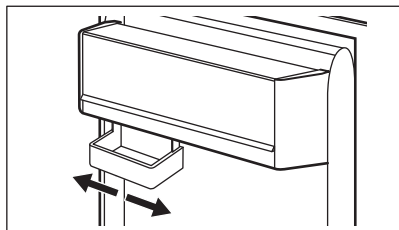

Este modelo está equipado com uma caixa de armazenamento variável.

### 4.2 Prateleiras amovíveis

As paredes do frigorífico estão equipadas com calhas. Pode alterar a posição das prateleiras.

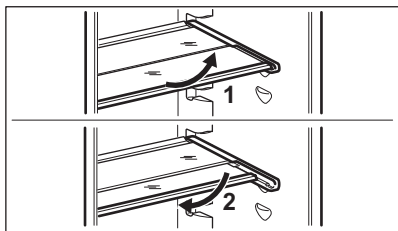

Este aparelho está equipado com uma prateleira flexível. A metade frontal da prateleira pode ser colocada por baixo da segunda metade:

1. Retire a metade frontal com cuidado.
2. Deslize-a pela calha inferior e debaixo da segunda metade.



Para garantir a circulação correta de ar, não mova a prateleira de vidro acima da gaveta dos legumes.

### 4.3 MultiChill 0° gaveta

A gaveta MultiChill 0° é uma gaveta destacável marcada com   localizada na parte inferior do compartimento do frigorífico.

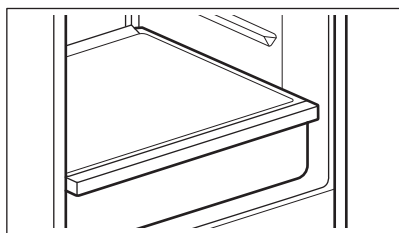

Pode definir a temperatura ideal no interior da gaveta, consoante o tipo de alimentos armazenados (para saber mais sobre as definições de temperatura, consulte "MultiChill 0° Definição da gaveta").

Peixe e carne: embale adequadamente e coloque-o na gaveta.

Fruta e legumes: feche num recipiente, coloque-o numa gaveta e ajuste a temperatura.



A presença de gelo na gaveta durante a <sup>Meat</sup> <sup>Fish</sup> ativação deve-se à baixa temperatura que é a ideal para a melhor conservação de carne e peixe. Para remover o gelo, modifique a temperatura para uma definição superior (consulte "MultiChill 0° definição da gaveta").

### 4.4 Remover MultiChill 0°

1. Esvazie a gaveta.
2. Retire a gaveta do frigorífico estendendo totalmente as calhas.
3. Empurre a tampa das calhas e levante a parte da frente da gaveta.

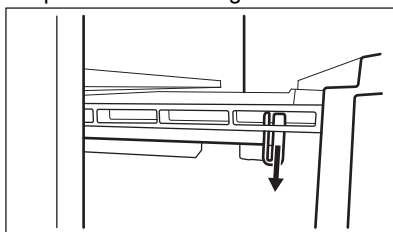

4. Puxe a gaveta para fora enquanto a levanta e a retira das calhas.

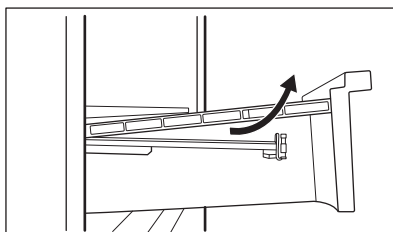

Para voltar a montar:

1. Retire completamente as calhas.

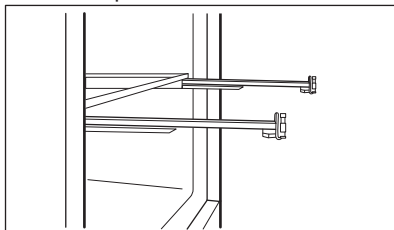

2. Coloque a parte traseira da gaveta nas calhas.

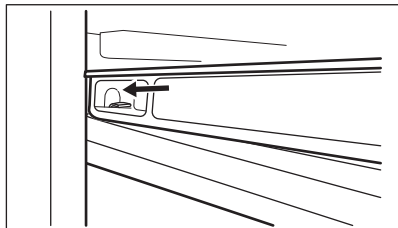
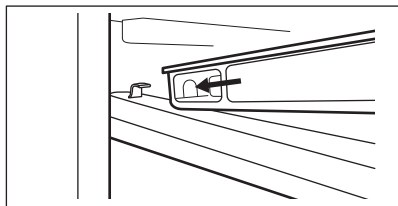

3. Mantenha a parte da frente da gaveta levantada enquanto empurra a gaveta para dentro.

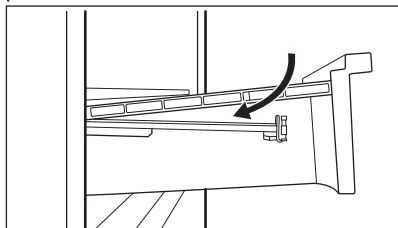

4. Prima a parte dianteira da gaveta para baixo.



Puxe a gaveta novamente e verifique se está colocada corretamente nos ganchos traseiro e dianteiro.

#### 4.5 GreenZone gaveta

O GreenZone é uma gaveta extraível marcada com  e localizada na parte inferior do compartimento do frigorífico.

Tem um vedante que proporciona a humidade ideal no interior da gaveta.

#### 4.6 Remover a gaveta GreenZone

1. Esvazie a gaveta.

2. Retire a gaveta do frigorífico.

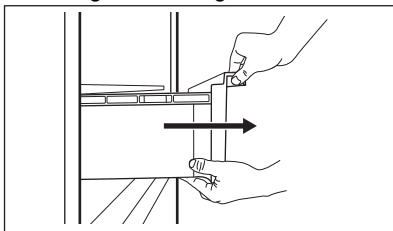

3. Levante a parte frontal da gaveta.
4. Puxe a gaveta para fora enquanto a levanta.

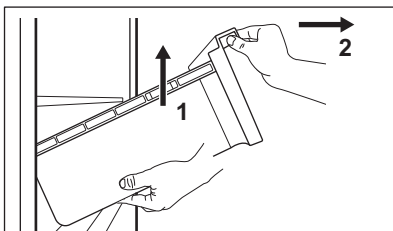

#### 4.7 Retirar a tampa de vidro das gavetas

1. Desbloqueie a fixação lateral de ambos os lados em simultâneo.

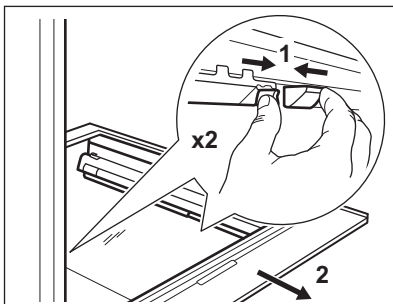

2. Puxe o suporte da prateleira de vidro para si.

#### 4.8 Controlo de humidade

A prateleira de vidro da gaveta GreenZone está equipada com um dispositivo que proporciona uma humidade ideal no interior da gaveta.



Não coloque quaisquer alimentos no dispositivo de controlo de humidade.

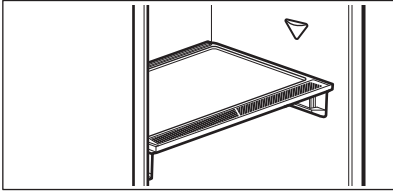

Para remover o dispositivo de controlo de humidade:

1. Abra a gaveta por baixo da prateleira de vidro e puxe a tampa para fora.

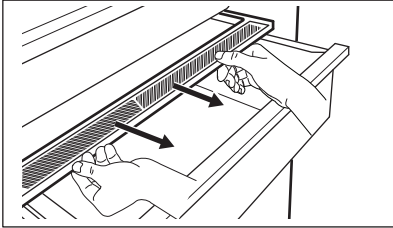

2. Para substituir a membrana branca do dispositivo, agarre o dispositivo no meio e separe a membrana da tampa puxando a tampa.

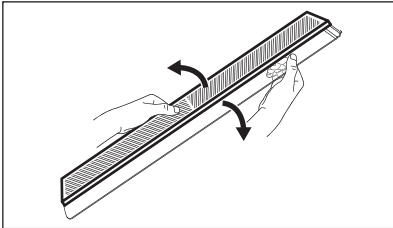

3. Monte uma nova membrana na tampa pressionando a extremidade da membrana na tampa.

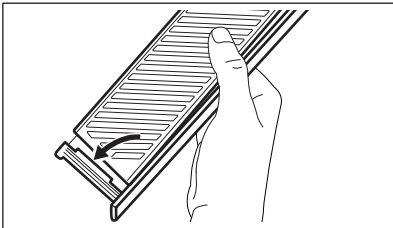

4. Volte a montar o controlo de humidade na gaveta.

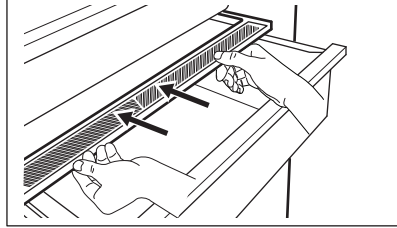

Pode ocorrer condensação na gaveta GreenZone. Remova com um pano macio.

## 4.9 MULTIFLOW

O compartimento do frigorífico está equipado com uma ventoinha MULTIFLOW que permite uma refrigeração rápida e eficaz dos alimentos e mantém uma temperatura uniforme no compartimento.

A ventoinha é ativada automaticamente e funciona apenas quando a porta é fechada.

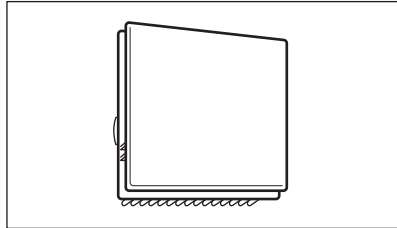

Não bloqueie as aberturas de ventilação.

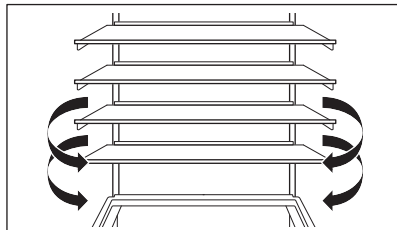



Não remova o painel MULTIFLOW. Para ler instruções de limpeza, consulte o capítulo "Cuidados e limpeza".

#### 4.10 CleanAir+ filtro

No aparelho, pode existir um filtro de carvão CleanAir+ fornecido pelo fabricante.

O filtro de carvão elimina os odores do ar no compartimento do frigorífico melhorando a qualidade do armazenamento.

Após a entrega, o filtro e a respetiva caixa de plástico encontram-se num saco de plástico (consulte a secção "Instalação e substituição do filtro CleanAir+ " no capítulo "Cuidados e limpeza" para a instalação).

#### 4.11 Bottle Stop

O acessório evita que garrafas ou latas rolem. Guarde as garrafas ou latas em cima uma da outra.

O acessório não requer montagem nem ferramentas. Coloque o acessório com a base de silicone virada para baixo para guardar as garrafas.



Armazene, no máximo, 10 kg de garrafas e/ou latas de diferentes tamanhos em até duas filas, conforme ilustrado na imagem.

Armazene apenas garrafas ou latas fechadas, colocando-as com a abertura virada para a frente.



Não coloque alimentos não embalados em contacto direto com o acessório.

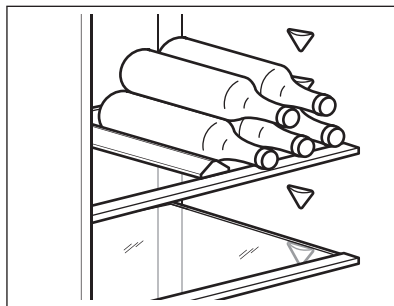

#### 4.12 Congelar alimentos frescos

Use o compartimento do congelador para congelar alimentos frescos e conservar alimentos congelados e ultracongelados a longo prazo.

Ative a função Extra Freeze pelo menos 24 h antes de colocar os alimentos a congelar no compartimento do congelador.

Guarde os alimentos frescos uniformemente distribuídos no primeiro compartimento ou gaveta da parte superior.

Não exceda a quantidade máxima de alimentos que podem ser congelados sem adicionar outros alimentos frescos 24 h (consulte a placa de características).

Quando o processo de congelação terminar, o aparelho regressa automaticamente à definição de temperatura anterior (consulte a "Função Extra Freeze").

Para obter mais informações, consulte "Sugestões para congelar".

#### 4.13 Armazenamento de alimentos congelados

Quando ativar o aparelho pela primeira vez ou após um período sem utilização, ative a função Extra Freeze pelo menos 3 h antes de colocar os produtos no congelador.

Para armazenar grandes quantidades de alimentos, retire as gavetas e coloque os alimentos diretamente nas prateleiras, pelo menos 15 mm longe da porta.

### CUIDADO!

Se a energia tiver estado desligada durante mais tempo do que o valor indicado na placa de características em "Tempo de subida", os alimentos descongelados devem ser consumidos imediatamente. Consulte "Alarme de temperatura alta".

## 4.14 Produção de cubos de gelo

Este aparelho inclui uma ou mais cuvetes para fazer cubos de gelo.



Não use instrumentos metálicos para tirar as cuvetes do congelador.

## 5. SUGESTÕES E CONSELHOS

### 5.1 Sugestões para poupar energia

- Congelador: A configuração original garante o uso mais eficiente da energia.
- Frigorífico: A utilização mais eficiente da energia é garantida na configuração com as gavetas na parte inferior do aparelho e nas prateleiras distribuídas uniformemente. O posicionamento das caixas da porta não afeta o consumo de energia.
- Não abra a porta muitas vezes nem a deixe aberta mais tempo do que o necessário.
- Congelador: Quanto mais fria for a regulação da temperatura, mais alto é o consumo de energia.
- Frigorífico: Não regule a temperatura demasiado alta para poupar energia, a menos que seja exigido pelas características dos alimentos.
- Se a temperatura ambiente for alta e o controlo de temperatura se encontrar na regulação de temperatura baixa com o aparelho completamente cheio, o compressor pode funcionar continuamente, causando a formação de gelo no evaporador. Neste caso, regule o controlo de temperatura para uma temperatura mais alta para permitir a descongelação automática.
- Não tape as grelhas ou orifícios de ventilação.
- Certifique-se de que os produtos alimentares no interior do aparelho permitem a circulação do ar através de orifícios na parte interior traseira do aparelho.

### 5.2 Sugestões para congelar

- Não congele garrafas ou latas com líquidos, particularmente bebidas que contenham dióxido de carbono. Estas podem explodir durante o congelamento.
- Não coloque alimentos quentes no congelador.
- Não coloque alimentos frescos não congelados diretamente junto a alimentos já congelados.
- Não coma cubos de gelo, gelados com água ou gelados de gelo imediatamente após tirá-los do congelador para evitar queimaduras causadas pelo frio.
- Não volte a congelar alimentos descongelados.

### 5.3 Sugestões para armazenamento de alimentos congelados

- O compartimento do congelador está marcado com .
- A regulação de uma boa temperatura que assegure a preservação de produtos alimentares congelados deve ser igual ou inferior a -18 °C.
- A regulação de uma temperatura mais alta no interior do aparelho pode levar a uma duração mais curta.
- Todo o compartimento do congelador é adequado ao armazenamento de produtos alimentares congelados.
- Deixe espaço suficiente em torno dos alimentos para permitir que o ar circule livremente.

## 5.4 Validade para o compartimento do congelador

Tipo de alimento	Validade (meses)
Pão	3
Fruta (exceto citrinos)	6 - 12
Legumes	8 - 10
Restos sem carne	1 - 2
<b>Laticínios:</b>	
Manteiga	6 - 9
Queijo mole (por exemplo, mozzarella)	3 - 4
Queijo duro (por exemplo, parmesão, cheddar)	6
<b>Marisco:</b>	
Peixe gordo (por exemplo, salmão, cavala)	2 - 3 4 - 6
Peixe magro (por exemplo, bacalhau, linguado)	12 3 - 4
Camarão	1 - 2
Amêijoas e mexilhões sem casca	
Peixe cozinhado	
<b>Carne:</b>	
Aves	9 - 12
Vaca	6 - 12
Porco	4 - 6
Borrego	6 - 9
Salsichas	1 - 2
Presunto	1 - 2
Restos com carne	2 - 3

## 5.5 Conselhos para a refrigeração de alimentos



O compartimento de alimentos frescos é o espaço por cima das GreenZone e das gavetas MultiChill 0°.

- A regulação de uma boa temperatura que assegura a preservação de alimentos frescos é uma temperatura igual ou inferior a +4°C.
- Utilize sempre recipientes fechados para líquidos e alimentos, para evitar sabores ou aromas no compartimento.
- Para evitar a contaminação cruzada entre alimentos cozinhados e crus, cubra os alimentos cozinhados e separe-os dos crus.
- Envolve e coloque a carne na prateleira de vidro acima da gaveta de legumes.
- Descongele os alimentos no interior do frigorífico.
- Não coloque alimentos quentes no interior do aparelho.
- Limpe a fruta e os legumes e coloque-os numa gaveta dedicada (gaveta de legumes).
- Não mantenha fruta exótica no frigorífico.
- Não guarde legumes como tomate, batatas, cebolas e alho no frigorífico.
- Feche as garrafas antes de as colocar dentro do frigorífico.

## 6. CUIDADOS E LIMPEZA

### AVISO!

Consulte os capítulos de Segurança.

### 6.1 Como limpar o interior

Antes da primeira utilização, limpe o interior e todos os acessórios com água morna e sabão neutro e, em seguida, seque.

### CUIDADO!

Os acessórios e as peças do aparelho não são adequados para lavagem em máquinas de lavar loiça.

### CUIDADO!

Limpe o painel de controlo com um pano húmido. Não utilize detergentes. Seque o painel de comandos com um pano macio.

### 6.2 Limpeza periódica

Limpe o equipamento regularmente:

- Limpe o interior e os acessórios com água morna e um pouco de sabão neutro. Enxague e seque-os.
- Limpe regularmente os vedantes da porta.

### 6.3 Descongelar o frigorífico

A descongelação do compartimento do frigorífico é automática. A água que se condensa flui para um recipiente que se encontra sobre o compressor e evapora. O recipiente não pode ser removido.

### 6.4 Descongelação do congelador

O compartimento do congelador não tem gelo. Não existe gelo nas paredes internas nem nos alimentos quando o aparelho está em funcionamento.

### 6.5 Instalação e substituição do filtro CleanAir+



Manuseie o filtro de ar com cuidado, para evitar riscar a sua superfície. O filtro de ar encontra-se num saco de plástico quando é fornecido, para preservar o desempenho.

Instale o filtro de ar antes de ativar o aparelho.

1. Abra a caixa de plástico e coloque a superfície pregueada na grelha, encaixando o filtro dentro da área marcada na superfície da grelha.

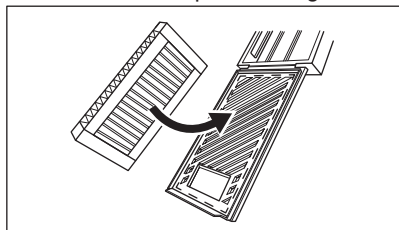

2. Segure o filtro enquanto fecha a caixa de plástico até ouvir um clique.

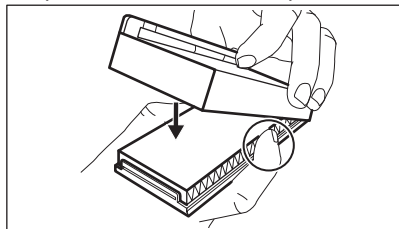

3. Retire a prateleira de vidro superior do compartimento do frigorífico. Deslize a

caixa de plástico com o filtro de ar no lado esquerdo da prateleira de vidro.

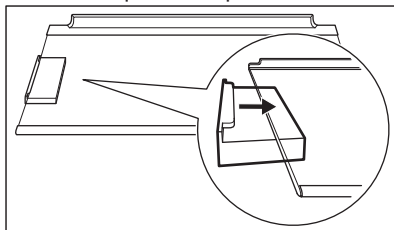

4. Volte a colocar a prateleira de vidro no compartimento do frigorífico. Não bata no filtro.

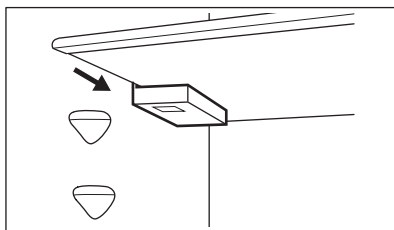

#### Substituir o filtro de ar

1. Abra o compartimento do filtro.

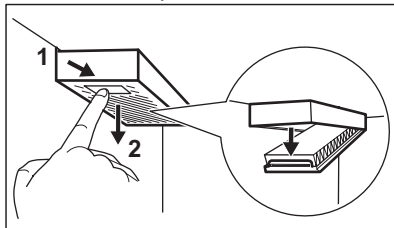

2. Retire o filtro de ar usado.
3. Insira o novo filtro de ar no compartimento e feche-o.

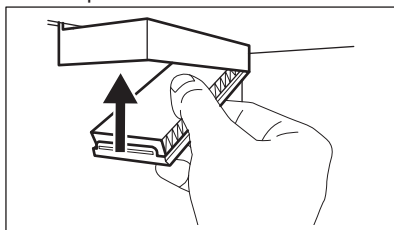

Substitua o filtro de ar a cada 6 meses.



O filtro de ar é um acessório consumível e, como tal, não está coberto pela garantia. Pode adquirir novos filtros de ar no seu revendedor local.

## 6.6 Período de inatividade

Quando não pretender utilizar o aparelho durante bastante tempo, adopte as seguintes precauções:

1. Desligue o aparelho da alimentação elétrica.
2. Retire todos os alimentos.
3. Limpe o aparelho e todos os acessórios.
4. Deixe as portas abertas para evitar cheiros desagradáveis.

## 7. RESOLUÇÃO DE PROBLEMAS



### AVISO!

Consulte os capítulos de Segurança.

### 7.1 O que fazer se...

Problema	Causa possível	Solução
O aparelho não funciona.	O aparelho está desligado.	Ligar o aparelho.
	A ficha elétrica não está corretamente inserida na tomada.	Inserir corretamente a ficha na tomada elétrica.
	Não há tensão na tomada elétrica.	Ligue um aparelho elétrico diferente à tomada elétrica. Contacte um electricista qualificado.
O aparelho emite demasiado ruído.	O aparelho não está apoiado corretamente.	Verifique se o aparelho se mantém estável.
O aviso acústico ou visual está ligado.	O aparelho foi ligado há pouco tempo.	Consulte "Alarme de temperatura alta" ou "Alarme de porta aberta".
	A temperatura no aparelho está demasiado elevada.	Consulte "Alarme de temperatura alta" ou "Alarme de porta aberta".
	A porta está aberta.	Feche a porta.
O compressor funciona continuamente.	A temperatura não está definida corretamente.	Consulte o capítulo "Painel de comandos".
	São colocados demasiados alimentos ao mesmo tempo.	Aguardar algumas horas e verificar novamente a temperatura.
	A temperatura ambiente está demasiado elevada.	Consulte o capítulo "Instalação".
	Os alimentos guardados no aparelho estavam demasiado quentes.	Deixe os alimentos arrefecerem até à temperatura ambiente antes de os guardar.
	A porta não está bem fechada.	Consulte a secção "Fechar a porta".
A função Extra Freeze está ligada.	Consultar a secção "Função Extra Freeze".	

<b>Problema</b>	<b>Causa possível</b>	<b>Solução</b>
	A função Extra Cool está ligada.	Consultar a secção "Função Extra Cool".
O compressor não arranca imediatamente após o botão "Extra Freeze" ou "Extra Cool" ser premido ou após uma alteração da regulação de temperatura.	O compressor começa a funcionar passado algum tempo.	Isto é normal e não ocorreu qualquer erro.
A porta está desnivelada ou interfere com a grelha de ventilação.	O aparelho não está nivelado.	Consulte as instruções de instalação.
A porta não abre facilmente.	Tentou reabrir a porta imediatamente após a fechar.	Aguardar alguns segundos depois de fechar antes de reabrir da porta.
A lâmpada não funciona.	A lâmpada está em modo de espera.	Fechar e abrir a porta.
	A luz está avariada.	Contacte um Centro de Assistência Técnica Autorizado.
Demasiado gelo.	A porta não está bem fechada.	Consulte a secção "Fechar a porta".
	A junta está deformada ou suja.	Consulte a secção "Fechar a porta".
	Os alimentos não estão devidamente embalados.	Embale os alimentos adequadamente.
	A temperatura não está definida corretamente.	Consulte o capítulo "Painel de comandos".
	O aparelho está totalmente carregado mas regulado para a temperatura mais baixa.	Definir uma temperatura mais alta. Consulte o capítulo "Painel de comandos".
	A temperatura no aparelho está definida demasiado baixa e a temperatura ambiente demasiado alta.	Definir uma temperatura mais alta. Consulte o capítulo "Painel de comandos".
Há água a escorrer na placa traseira do frigorífico.	Durante o processo de descongelção automática, o gelo descongela na placa traseira.	Isto está correto.
Existe demasiada água condensada no interior do frigorífico.	A porta foi aberta demasiadas vezes.	Abra a porta apenas quando é mesmo necessário.
	A porta não fecha totalmente.	Verificar se a porta está totalmente fechada.
	Os alimentos guardados não estão embalados.	Coloque os alimentos em embalagens adequadas antes de os guardar no aparelho.
	Isto é normal que durante o verão e o outono se possa formar mais condensação devido ao aumento da humidade do ar e dos alimentos. O frigorífico não produz qualquer humidade. Após este período, a humidade no interior do frigorífico diminui.	No verão e no outono, regule a temperatura mais quente no frigorífico (aprox. 6-7 °C).

<b>Problema</b>	<b>Causa possível</b>	<b>Solução</b>
Existem gotas de água nas prateleiras de vidro.	Existe demasiada humidade no interior do frigorífico.	Limpe as prateleiras de vidro com um pano para remover as gotas de água.
Há água a escorrer para o chão.	A saída da água descongelada não está ligada ao tabuleiro de evaporação, por cima do compressor.	Encaixe a saída de água descongelada no tabuleiro de evaporação.
Não é possível definir a temperatura.	A Extra Freeze função ou Extra Cool está ativada.	Desligue a Extra Freeze função ou a Extra Cool função manualmente ou aguarde até que se desative automaticamente. Consulte a secção da "função Extra Freeze" ou da "função Extra Cool".
A temperatura no aparelho está demasiado baixa/alta.	A temperatura não está definida corretamente.	Definir uma temperatura mais baixa/alta.
	A porta não está bem fechada.	Consulte a secção "Fechar a porta".
	Os alimentos estão demasiado quentes.	Deixe os alimentos arrefecer antes de os guardar.
	São armazenados demasiados alimentos ao mesmo tempo.	Armazene menos alimentos ao mesmo tempo.
	A porta foi aberta muitas vezes.	Abrir a porta apenas se necessário.
	A função Extra Freeze está ligada.	Consulte a secção "Função Extra Freeze".
	A função Extra Cool está ligada.	Consulte a secção "Função Extra Cool".
	Não há circulação de ar frio no aparelho.	Assegure a circulação de ar frio dentro do aparelho. Consulte o capítulo "Sugestões e conselhos".
<b>dE on</b> aparece no visor.	O aparelho está em modo de demonstração.	Prima e mantenha premidos os botões Extra Cool e ECO durante aprox. 10 seg até ouvir 3 sinais sonoros curtos.
<b>E1 CE</b> é apresentado e o indicador de alarme está aceso.	Problema de comunicação.	Contacte um Centro de Assistência Técnica Autorizado. O sistema de refrigeração irá continuar a manter os alimentos frios, mas a regulação da temperatura não será possível.
<b>E1 E1</b> ou <b>E1 E3</b> ou <b>E1 E5</b> e a definição atual aparece alternadamente para 5 seg e o indicador de alarme está aceso.	Problema no sensor de temperatura.	Contacte um Centro de Assistência Técnica Autorizado. O sistema de refrigeração irá continuar a manter os alimentos frios, mas a regulação da temperatura não será possível.

Problema	Causa possível	Solução
O indicador de conectividade fica intermitente a vermelho ou branco durante um longo período de tempo.	Problemas de conectividade.	Certifique-se de que a sua ligação à Internet está a funcionar corretamente. Se a ligação não for restaurada, tente desligar e ligar a ligação sem fios, tanto no aparelho como no ponto de acesso Wi-Fi. Se o problema persistir, efetue uma reinicialização completa da ligação Wi-Fi do aparelho e do procedimento de reinstalação do produto. Se o problema persistir, contacte um Centro de Assistência Técnica Autorizado.



Se o problema persistir, contacte um Centro de Assistência Técnica Autorizado.

## 7.2 Substituir a lâmpada

Para substituir a lâmpada, contacte um Centro de Assistência Técnica Autorizado.

## 7.3 Fechar a porta

1. Limpe as juntas da porta.
2. Para ajustar a porta, consulte as instruções de instalação.
3. Para substituir as juntas da porta defeituosas, contacte um Centro de Assistência Técnica Autorizado.

## 8. INFORMAÇÃO TÉCNICA

As informações técnicas encontram-se na placa de características existente no lado interno do aparelho e na etiqueta de energia.

O código QR na etiqueta de energia fornecida com o aparelho disponibiliza-lhe uma ligação da web para a informação relacionada com o desempenho do aparelho na base de dados da EU EPREL. Mantenha a etiqueta de energia para consulta juntamente com o manual do utilizador e todos os outros documentos disponibilizados com este aparelho.

É também possível encontrar a mesma informação na EPREL utilizando a ligação <https://eprel.ec.europa.eu> e o nome do modelo e o número do produto que encontra na placa de características do aparelho.

Consulte a ligação [www.theenergylabel.eu](http://www.theenergylabel.eu) para informação detalhada sobre a etiqueta de energia.

## 9. INFORMAÇÃO PARA INSTITUTOS DE TESTE

A instalação e preparação do aparelho para qualquer verificação EcoDesign deve estar em conformidade com EN 62552 (EU). Os requisitos de ventilação, dimensões de encaixe e folgas traseiras mínimas deverão

ser conforme declarado neste Manual do Utilizador em "Instalação". Contacte o fabricante para quaisquer informações adicionais, incluindo planos de carga.

## 10. PREOCUPAÇÕES AMBIENTAIS

Recicle os materiais que apresentem o símbolo . Coloque a embalagem nos contentores indicados para reciclagem. Ajude a proteger o ambiente e a saúde pública através da reciclagem dos aparelhos eléctricos e electrónicos. Não elimine os

aparelhos que tenham o símbolo  juntamente com os resíduos domésticos. Coloque o produto num ponto de recolha para reciclagem local ou contacte as suas autoridades municipais.

# Le damos la bienvenida a AEG. Gracias por elegir nuestro aparato.



Obtener consejos, folletos, soluciones a problemas e información de asistencia y reparación:  
[www.aeg.com/support](http://www.aeg.com/support)

Salvo modificaciones.

## CONTENIDO

1. INFORMACIÓN SOBRE SEGURIDAD.....	26
2. INSTRUCCIONES DE SEGURIDAD.....	28
3. PANEL DE CONTROL.....	31
4. USO DIARIO.....	36
5. CONSEJOS.....	41
6. CUIDADO Y LIMPIEZA.....	42
7. SOLUCIÓN DE PROBLEMAS.....	44
8. DATOS TÉCNICOS.....	47
9. INFORMACIÓN PARA INSTITUTOS DE PRUEBAS.....	48
10. ASPECTOS MEDIOAMBIENTALES.....	48

## 1. INFORMACIÓN SOBRE SEGURIDAD

Antes de instalar y utilizar el aparato, lea atentamente las instrucciones facilitadas. El fabricante no se hace responsable de lesiones o daños producidos como resultado de una instalación o un uso incorrectos. Conserve siempre estas instrucciones en lugar seguro y accesible para futuras consultas.

### 1.1 Seguridad de niños y personas vulnerables

- Este aparato puede ser utilizado por niños de 8 años en adelante y personas cuyas capacidades físicas, sensoriales o mentales estén disminuidas o que carezcan de la experiencia y conocimientos suficientes para manejarlo, siempre que cuenten con las instrucciones o la supervisión sobre el uso del electrodoméstico de forma segura y comprendan los riesgos. Los niños de 3 a 8 años y las personas con discapacidades muy extensas y complejas pueden cargar y descargar el aparato siempre que hayan sido debidamente instruidos. Es necesario mantener

alejados del aparato a los niños de menos de 3 años salvo que estén bajo supervisión continua.

- Es necesario vigilar a los niños para que no jueguen con el aparato y dispositivos móviles con la aplicación.
- La limpieza y mantenimiento de usuario del producto no podrán ser realizados por niños sin supervisión.
- Mantenga todo el material de embalaje fuera del alcance de los niños y deséchelo de forma adecuada.

## **1.2 Instrucciones generales de seguridad**

- Este aparato está diseñado únicamente para almacenar alimentos y bebidas.
- Este aparato está diseñado para uso doméstico en interiores.
- Este aparato se puede utilizar en oficinas, habitaciones de hotel, habitaciones de Bed&Breakfast, casas de campo y otros alojamientos similares donde dicho uso no exceda (en promedio) los niveles de uso doméstico.
- Para evitar la contaminación alimentaria, respete las siguientes instrucciones:
  - no abra la puerta durante largos periodos de tiempo;
  - limpie regularmente las superficies que pueden entrar en contacto con los alimentos y los sistemas de drenaje accesibles;
  - guarde la carne y el pescado crudos en recipientes adecuados en el frigorífico, de manera que no estén en contacto con otros alimentos ni goteen sobre ellos.
- **ADVERTENCIA:** Mantenga libres de obstrucciones las aberturas de ventilación del alojamiento del aparato o de la estructura empotrada.
- **ADVERTENCIA:** No utilice dispositivos mecánicos u otros medios para acelerar el proceso de descongelación, excepto los recomendados por el fabricante.
- **ADVERTENCIA:** No dañe el circuito de refrigerante.
- **ADVERTENCIA:** No utilice aparatos eléctricos dentro de los compartimentos de almacenamiento de alimentos del

aparato, a menos que sean del tipo recomendado por el fabricante.

- No utilice agua pulverizada ni vapor para limpiar el aparato.
- Limpie el aparato con un paño suave humedecido. Utilice solo detergentes neutros. No utilice productos abrasivos, estropajos duros, disolventes ni objetos de metal.
- Cuando el aparato esté vacío durante un largo período, apáguelo, descongélelo, límpielo, séquelo y deje la puerta abierta para evitar que se desarrolle moho en el interior del aparato.
- No almacene sustancias explosivas tales como latas de aerosol con un propulsor inflamable en este aparato.
- Si el cable de alimentación sufre algún daño, el fabricante, su servicio técnico autorizado o un profesional tendrán que cambiarlo para evitar riesgos.

## 2. INSTRUCCIONES DE SEGURIDAD

### 2.1 Instalación

#### ADVERTENCIA!

Solo un técnico cualificado puede instalar el aparato.

- Retire todo el embalaje.
  - No instale ni utilice un aparato dañado.
  - No utilice el aparato antes de instalarlo en la estructura empotrada por motivos de seguridad.
  - Siga las instrucciones específicas de instalación del aparato y sobre invertir la puerta que están en nuestro sitio web.
  - Tenga cuidado al mover el aparato, porque es pesado. Utilice siempre guantes de protección y calzado cerrado.
  - Asegúrese de que el aire pueda circular alrededor del aparato.
  - En la primera instalación otras invertir el sentido de apertura de la puerta, espere al menos 4 horas antes de conectar el aparato a la alimentación eléctrica. Esto es para permitir que el aceite regrese al compresor.
- Desenchufe siempre el aparato antes de llevar a cabo cualquier operación, por ejemplo cambiar el sentido de apertura de la puerta.
  - No instale el aparato cerca de radiadores, cocinas, hornos o placas de cocción, a menos que se especifique lo contrario en las instrucciones de instalación.
  - No exponga el aparato a la lluvia.
  - No instale el aparato en lugares con luz solar directa.
  - No instale este aparato en áreas excesivamente húmedas o frías.
  - Cuando mueva el aparato, levántelo por el borde delantero para evitar rayar el suelo.
  - Proteja el suelo de arañazos al invertir la puerta del aparato.
  - El aparato contiene una bolsa de desecante. No se trata de un juguete. No es un alimento. No olvide desecharlo inmediatamente.

## 2.2 Conexión eléctrica

### ADVERTENCIA!

Riesgo de incendios y descargas eléctricas.

### ADVERTENCIA!

Al colocar el producto, asegúrese de que el cable de alimentación no queda atrapado o doblado.

### ADVERTENCIA!

No utilice adaptadores múltiples ni cables prolongadores.

- Asegúrese de que los parámetros de la placa de características son compatibles con los valores eléctricos del suministro eléctrico.
- El aparato debe conectarse a tierra.
- Utilice siempre una toma con aislamiento de conexión a tierra correctamente instalada.
- Si la toma de corriente doméstica no está conectada a tierra, conecte el aparato a una toma de tierra independiente de acuerdo con la normativa vigente, con el asesoramiento de un electricista cualificado.
- Asegúrese de no provocar daños en los componentes eléctricos (p. ej., enchufe, cable de alimentación, compresor). Póngase en contacto con el Centro de servicio autorizado o un electricista para cambiar los componentes eléctricos.
- El cable de alimentación debe permanecer por debajo del nivel del enchufe.
- Conecte el enchufe a la toma de corriente únicamente cuando haya terminado la instalación. Asegúrese de tener acceso al enchufe del suministro de red una vez finalizada la instalación.
- No desconecte el aparato tirando del cable de conexión a la red. Tire siempre del enchufe.

## 2.3 Uso

### ADVERTENCIA!

Existe riesgo de lesiones, quemaduras, descargas eléctricas o incendios.



El aparato contiene un gas inflamable, isobutano (R600a), un gas natural con alto grado de compatibilidad medioambiental. Tenga cuidado para no dañar el circuito de refrigerante que contiene isobutano.

- No cambie las especificaciones de este aparato.
- Está estrictamente prohibido usar el producto incorporado de forma autónoma.
- Este aparato está diseñado para utilizarse en un margen de temperatura ambiente de 10°C a 43°C. El margen de temperatura especificado garantiza un funcionamiento correcto del aparato.
- No utilice otros aparatos eléctricos (como máquinas de hacer helados) dentro de aparatos de refrigeración, salvo que el fabricante haya autorizado su utilización.
- Si se daña el circuito de refrigerante, asegúrese de que no haya llamas ni fuentes de ignición en la sala. Ventile la sala.
- No deje que los objetos calientes toquen las partes de plástico del aparato.
- No coloque refrescos en el congelador. De esta forma se creará presión en el contenedor de bebidas.
- No almacene gases ni líquidos inflamables en el aparato.
- No coloque productos inflamables o artículos mojados con productos inflamables dentro, cerca o sobre el aparato.
- No toque el compresor ni el condensador. Están calientes.
- No comparta su contraseña Wi-Fi.
- No retire ni toque elementos del compartimento del congelador si sus manos están mojadas o húmedas.
- No vuelva a congelar los alimentos que se hayan descongelado.
- Siga las instrucciones del envase de los alimentos congelados.

- Envuelva los alimentos en cualquier material adecuado antes de ponerlos en el congelador.
- No permita que los alimentos entren en contacto con las paredes interiores de los compartimentos del aparato.

## 2.4 Iluminación interna

### **ADVERTENCIA!**

Riesgo de descarga eléctrica.

- Este producto contiene una o más fuentes de luz con clase de eficiencia energética F.
- En cuanto a la(s) bombilla(s) de este producto y las de repuesto vendidas por separado: Estas bombillas están destinadas a soportar condiciones físicas extremas en los aparatos domésticos, como la temperatura, la vibración, la humedad, o están destinadas a señalar información sobre el estado de funcionamiento del aparato. No están destinadas a utilizarse en otras aplicaciones y no son adecuadas para la iluminación de estancias domésticas.

## 2.5 Mantenimiento y limpieza

### **ADVERTENCIA!**

Podría sufrir lesiones o dañar el aparato.

- Antes de proceder con el mantenimiento, apague el aparato y desconecte el enchufe de la red.
- Este aparato contiene hidrocarburos en la unidad de refrigeración. Solo una persona cualificada debe realizar el mantenimiento y la recarga de la unidad.

## 2.6 Asistencia técnica

- Para reparar el aparato, póngase en contacto con el centro de servicio

autorizado. Utiliza solamente piezas de repuesto originales.

- Tenga en cuenta que la autorreparación o la reparación no profesional puede tener consecuencias de seguridad y podría anular la garantía.
- Los siguientes repuestos están disponibles al menos durante 7 años después de que el modelo se haya retirado del mercado: termostatos, sensores de temperatura, placas de circuito impreso, fuentes de luz, manijas de puertas, bisagras de puertas, bandejas y cestas. Las juntas de las puertas están disponibles al menos durante 10 años tras la retirada del modelo. La duración puede ser mayor en su país. Visite nuestro sitio web para obtener más información.
- Tenga en cuenta que algunas de estas piezas de recambio solo están disponibles para los reparadores profesionales, y que no todas las piezas de recambio son relevantes para todos los modelos.

## 2.7 Desecho

### **ADVERTENCIA!**

Existe riesgo de lesiones o asfixia.

- Desconecte el aparato de la red.
- Corte el cable de conexión a la red y deséchelo.
- Retire la puerta para evitar que los niños y las mascotas queden encerrados en el aparato.
- El circuito del refrigerante y los materiales aislantes de este aparato no dañan la capa de ozono.
- La espuma aislante contiene gas inflamable. Póngase en contacto con las autoridades locales para saber cómo desechar correctamente el aparato.
- No dañe la parte de la unidad de refrigeración que está cerca del intercambiador de calor.

### 3. PANEL DE CONTROL

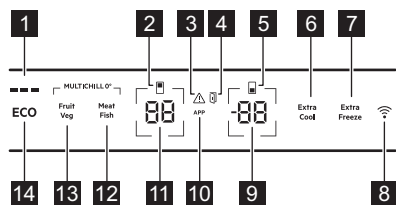

- 1** Indicador ECOMETER
- 2** Indicador del compartimento frigorífico
- 3** Indicador de alarma
- 4** Indicador de alarma de puerta abierta
- 5** Indicador del compartimento congelador
- 6** Extra Cool botón / indicador
- 7** Extra Freeze botón / indicador
- 8** Botón/indicador de conectividad
- 9** Botón/indicador de temperatura del congelador
- 10** Indicador APP
- 11** Botón/indicador de temperatura del frigorífico
- 12** Meat & Fish botón / indicador
- 13** Fruit & Veg botón / indicador
- 14** Tecla ECO

#### 3.1 Encendido/Apagado

##### Encender

Enchufe el aparato a la toma de corriente.

Para seleccionar un ajuste de temperatura diferente, consulte "Regulación de temperatura".

Si aparece en la pantalla, consulte "Solución de problemas".

##### Apague la

- Mantenga pulsados simultáneamente el botón de temperatura del frigorífico y el botón de temperatura del congelador durante 5 seg

La pantalla muestra parpadeando.

- Cuando la pantalla muestre , desconecte el enchufe principal de la toma de corriente.

#### 3.2 Regulación de temperatura

El rango de temperatura puede variar entre  $-15^{\circ}\text{C}$  y  $-24^{\circ}\text{C}$  para el congelador (recomendado  $-18^{\circ}\text{C}$ ) y entre  $2^{\circ}\text{C}$  y  $8^{\circ}\text{C}$  para el frigorífico (recomendado  $4^{\circ}\text{C}$ ).

Pulse los botones de temperatura para ajustar la temperatura del aparato.

Ajuste la temperatura recomendada encendiendo ECO función. Consulte "ECO función".

Los indicadores de temperatura muestran la temperatura programada.



La temperatura programada se alcanza en un plazo de 24 h.

Después de un fallo de alimentación, el aparato se restablece a la temperatura ajustada.

#### 3.3 Apagar/Encender el compartimento frigorífico

Para apagarlo:

- Mantenga pulsado el botón de temperatura del frigorífico durante 5 seg. La pantalla muestra parpadeando.
- Una vez apagado el compartimento frigorífico, la pantalla muestra .

Para encenderlo:

- Mantenga pulsado el botón de temperatura del frigorífico durante 5 seg. La pantalla muestra parpadeando.
- El compartimento frigorífico se enciende y se restablece la temperatura ajustada anterior.

#### 3.4 Cómo encender/apagar el compartimento congelador

Para apagarlo:

- Mantenga pulsado el botón de temperatura del congelador durante 5

seg. La pantalla muestra  parpadeando.

- Una vez apagado el compartimento congelador, la pantalla muestra .

Para encenderlo:

- Mantenga pulsado el botón de temperatura del congelador durante 5 seg. La pantalla muestra  parpadeando.
- El compartimento congelador se enciende y se restablece la temperatura ajustada anterior.



### 3.5 MultiSwitch

Esta función permite convertir el compartimento congelador en un frigorífico.



Antes de activar la función MultiSwitch, retire los alimentos congelados del compartimento congelador.

Para convertir el compartimento:

- Pulse repetidamente el botón de temperatura del congelador hasta que  parpadee en la pantalla.
- Pulse  durante los siguientes 7 seg. Si no pulsa el botón durante este tiempo, el compartimento congelador no se convertirá en frigorífico.
- El indicador de temperatura del congelador muestra la temperatura del compartimento MultiSwitch (4°C).



Espere 24 h antes de utilizar el compartimento MultiSwitch.

Cuando la función MultiSwitch está activada, Alarma de temperatura alta se desactiva y no es posible activar la función Extra Freeze.



La función MultiSwitch se desactiva cuando se apaga el aparato o el compartimento convertido.

La función MultiSwitch vuelve a estar operativa cuando se restablece la energía después de un corte del suministro.



Antes de desactivar la función MultiSwitch, retire los alimentos del compartimento MultiSwitch.

Para volver a convertir el compartimento MultiSwitch:

- Pulse el botón de temperatura del congelador hasta que  empiece a parpadear.
- Pulse  durante los siguientes 7 seg. Si no pulsa el botón durante este tiempo, el compartimento MultiSwitch no se volverá a convertir en un congelador.
- El indicador de temperatura del congelador muestra la temperatura del compartimento congelador.



El compartimento MultiSwitch alcanza la temperatura ajustada después de 24 h. Espere hasta que el compartimento MultiSwitch haya alcanzado la temperatura ajustada antes de usarlo.

Alarma de temperatura alta vuelve a funcionar 1 h después de desactivar la función MultiSwitch.

### 3.6 ECO función

La función ECO ajusta la temperatura óptima para garantizar la conservación de los alimentos y minimizar el consumo de energía.

- Para activar la función, pulse el botón ECO.

La temperatura del frigorífico se ajusta a +4 °C y la temperatura del congelador a -18 °C.

- Para desactivar la función, vuelva a pulsar el botón ECO o seleccione una temperatura de ajuste diferente (consulte "Regulación de temperatura").

Después de desactivar la función ECO, la temperatura del frigorífico se ajusta a +2 °C y la temperatura del congelador a -20 °C.



La activación de ECO desactiva las funciones Extra Cool y Extra Freeze.



El indicador ECOMETER muestra el consumo actual de energía del aparato. Tres barras totalmente iluminadas indican la configuración de mayor eficiencia energética.

### 3.7 Función Extra Cool

Esta función le permite enfriar rápidamente grandes cantidades de alimentos calientes sin calentar los alimentos que ya están almacenados en el compartimento frigorífico.

Para activar la función, pulse el botón Extra Cool.

Se enciende el indicador Extra Cool. Cuando la Extra Cool función está activada, el ventilador puede funcionar automáticamente.

Esta función se detiene automáticamente después de aproximadamente 6 h. Cuando la función está desactivada, el indicado Extra Cool se apaga.

Pulse el botón Extra Cool para desactivar la función Extra Cool antes de que se desactive automáticamente.



Para ajustar otra temperatura del frigorífico, apague la función Extra Cool.

### 3.8 MultiChill 0° ajuste del cajón

#### Meat & Fish

Para activar la función, toque <sup>Meat</sup> <sub>Fish</sub>.

El cajón MultiChill 0° garantiza una temperatura óptima para conservar carne y pescado.

Si la temperatura del frigorífico se ajusta a 7°C u 8°C con la función Meat & Fish activada, la temperatura del frigorífico cambia automáticamente a 6°C.

#### Fruit & Veg

Para activar la función, toque <sup>Fruit</sup> <sub>Veg</sub>.

El cajón MultiChill 0° garantiza una temperatura óptima para conservar frutas y verduras envasadas.

#### Selección de nivel único

Para ajustar diferentes niveles de temperatura en el cajón MultiChill 0°:

1. Mantenga pulsado <sup>Fruit</sup> <sub>Veg</sub> y <sup>Meat</sup> <sub>Fish</sub> durante 3 seg.  
El indicador de temperatura del frigorífico indica . El indicador de temperatura del congelador indica el nivel de temperatura que está ajustado actualmente.
2. Pulse el botón de temperatura del congelador para cambiar el nivel de temperatura entre 1 y 5. El nivel 1 es el más frío, mientras que el nivel 5 es el más caliente.
3. Para salir de la Selección de nivel único, mantenga pulsado <sup>Fruit</sup> <sub>Veg</sub> y <sup>Meat</sup> <sub>Fish</sub> durante 3 seg. Si no pulsa ningún botón durante 5 seg, el ajuste se desactiva automáticamente.



Después de salir del ajuste Selección de nivel único, puede restaurar el nivel de temperatura por defecto pulsando <sup>Meat</sup> <sub>Fish</sub> o <sup>Fruit</sup> <sub>Veg</sub>.

### 3.9 Función Extra Freeze

La función Extra Freeze se utiliza para realizar primero una congelación previa y después una congelación rápida del compartimento congelador. Esta función acelera la congelación de alimentos frescos e impide que se calienten los alimentos ya almacenados.



Para congelar alimentos frescos, active la función Extra Freeze al menos 24 h antes de colocar los alimentos para completar la pre congelación.

Para activar esta función, pulse el botón Extra Freeze.

Se enciende el indicador Extra Freeze. La función Extra Freeze se detiene automáticamente después de un máximo de 52 h.

Pulse el botón Extra Freeze para desactivar la función antes de que se desactive automáticamente.

### 3.10 Alarma de temperatura alta

Cuando la temperatura del compartimento congelador aumenta, el indicador de alarma parpadea, el indicador de temperatura del congelador muestra H° y parpadea y el sonido se activa.

Para desactivar la alarma, pulse cualquier botón.

El indicador de alarma y el sonido se apagan. El indicador de temperatura del congelador muestra H° durante 5 seg antes de volver a indicar la temperatura del congelador.



La alarma se reinicia 1 h después de la desactivación hasta que se restablecen las condiciones normales. Si no se pulsa ningún botón, el sonido se apaga automáticamente tras 1h.

### 3.11 Alarma de puerta abierta

El indicador de alarma de puerta abierta se enciende con el sonido si la puerta del frigorífico se deja abierta durante 5 min, o si la puerta del congelador se deja abierta durante 80 seg.

La alarma se detiene después de cerrar la puerta. Pulse cualquier botón para apagar el sonido



Si no se pulsa ningún botón, el sonido se apaga automáticamente tras 1 hora.

### 3.12 Indicador APP

Si aparece **APP** en la pantalla, hay una función activada en la aplicación específica.



Consulte la aplicación móvil para gestionar las funciones.

Si no puede acceder a las funciones de la aplicación móvil, mantenga pulsado el botón Conectividad durante 3 segundos para

desactivar la conexión Wi-Fi. Eso detiene las funciones activadas en la aplicación.



Consulte la sección "Restablecimiento de la conexión inalámbrica del aparato" para restaurar la conexión Wi-Fi.

### 3.13 Wi-Fi configuración de conectividad

Esta funcionalidad permite conectar el aparato a la red Wi-Fi y vincularlo al dispositivo móvil. Pude recibir notificaciones, supervisar y controlar el aparato desde el dispositivo móvil.

Para conectar el aparato necesita un dispositivo móvil conectado a la red Wi-Fi.

<b>Frecuencia/Protocolo</b>	<b>Wi-Fi:</b> 2.4 GHz / 802.11 bgn
<b>Potencia</b>	<b>Wi-Fi 2.4 GHz:</b> <20 dBm
<b>Cifrado</b>	WPA-PSK, WPA2-PSK, WPA3-Personal

#### Instalación de la aplicación móvil

Conecte el aparato a Wi-Fi:

1. Compruebe si el aparato está encendido.
2. Conecte el dispositivo móvil a la misma red Wi-Fi a la que desea añadir el aparato.
3. Para descargar la aplicación, escanee el código QR que se encuentra en la contraportada del manual del usuario. También puede descargar la aplicación directamente desde la tienda de aplicaciones.
4. Abra la aplicación y regístrese.

#### Configuración de la conexión inalámbrica del aparato

Siga las instrucciones de la aplicación para completar el proceso de incorporación:

1. Mantenga pulsado el botón Conectividad de su aparato durante 3 seg hasta que oiga un pitido. El Wi-Fi está encendido
2. Después de unos segundos **AP** aparece en la pantalla y el indicador de Conectividad parpadea.
3. Continúe siguiendo las instrucciones de la app.

4. Durante el proceso, la pantalla puede mostrar  temporalmente. Después de la incorporación, el indicador de Conectividad permanece encendido. La pantalla muestra los ajustes de temperatura.

#### Desactivación de la conexión inalámbrica del aparato

Mantenga pulsado el botón Conectividad durante 3 seg para desactivar el Wi-Fi. El indicador de Conectividad se apaga y el aparato emite un pitido.

Mantenga pulsado el botón de Conectividad durante 3 seg para restablecer la conexión.



Después del restablecimiento, es posible que el indicador de conectividad esté apagado. Espere hasta que se encienda.

#### Restablecimiento de la conexión inalámbrica del aparato

Compruebe si el indicador de Conectividad está visible en la pantalla. Si la función Wi-Fi está desactivada, al intentar restablecer la conexión se activará la función.



Mantenga pulsado el botón de Conectividad durante 10 seg para restablecer la configuración Wi-Fi. El aparato emite un pitido para confirmar que el restablecimiento se ha realizado correctamente.

Para restablecer la conexión, consulte la sección "Desactivación de la conexión inalámbrica del aparato".

### 3.14 Modo de ajuste

El modo de ajuste le permite activar o desactivar el indicador de ECOMETER, el modo Rest, el modo Sabbath, para restablecer los ajustes de fábrica del aparato y cambiar las unidades de temperatura de °C a °F:

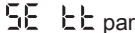
#### Activación del modo de ajuste







1. Mantenga pulsado el botón ECO durante aprox. 3 seg. La pantalla muestra  parpadeando.
2. Una vez activado el modo de ajuste, en la pantalla aparece .

Para desactivar el modo de ajuste, mantenga pulsado el botón ECO durante 3 seg aproximadamente.

El modo de ajuste se desactiva si no se interactúa con el panel de control durante 60 seg.

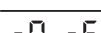

#### Navegar por el modo de ajuste

Pulse el botón de temperatura del frigorífico para cambiar el parámetro. Pulse el botón de temperatura del congelador para cambiar el valor del parámetro.

Pantalla	Parámetros predefinidos
	Indicador ECOMETER
	Sonidos del botón
	Unidades de temperatura
	Modo Sabbath
	Modo Rest
	Ajustes de fábrica





#### ECOMETER indicador

Para encender o apagar el ECOMETER :

1. Activar el modo de ajuste.
2. Toque  hasta que la pantalla muestre  para el ECOMETER indicador activado o  para el desactivado.
3. Salga del modo de ajuste.

#### Sonidos del botón

Para activar o desactivar los sonidos:

1. Activar el modo de ajuste.
2. Toque  hasta que la pantalla muestre . Toque  para activar o desactivar los sonidos. El indicador cambiará a  para los sonidos activados o  para desactivados.
3. Salga del modo de ajuste.

#### Unidades de temperatura

Para cambiar la unidad de temperatura:

1. Activar el modo de ajuste.

2. Toque **PE** repetidamente hasta que la pantalla muestre **CF** y **oC**. Toque el indicador que muestra la unidad para seleccionar entre **oC** para Celsius y **oF** para Fahrenheit.
3. Salga del modo de ajuste.

### Rest modo

El modo Rest garantiza la conservación de los alimentos a la vez que minimiza el consumo de energía durante los períodos de inactividad.

Para activar el modo Rest:

1. Activar el modo de ajuste.
2. Toque **PE** hasta que la pantalla muestre **oN** y **oF**. Toque **oF** para activar o desactivar el modo Rest. El indicador cambia a **oN** con el modo Rest activado o a **oF** si este está desactivado.
3. Salga del modo de ajuste.

El modo Rest se activa después de 3 días sin interacción con el aparato, se desactiva automáticamente después de cualquier interacción con el aparato y permanece activo una vez que se restablece la alimentación después de un corte de energía.

### Sabbath modo

El modo Sabbath desactiva las siguientes funciones durante los días festivos religiosos:

- todos los botones excepto la combinación de botones necesaria para desactivar el modo
- sonido, excepto para el Alarma de temperatura alta

- indicadores de alarma, excepto para el Alarma de temperatura alta.

Para activar el modo Sabbath:

1. Activar el modo de ajuste.
2. Toque **PE** hasta que la pantalla muestre **Sb** y **oF**. Toque **oF** para activar o desactivar el modo Sabbath. El indicador cambia a **oN** con el modo Sabbath activado o a **oF** si este está desactivado.
3. Salga del modo de ajuste.

Después de activar el modo Sabbath, la pantalla muestra el indicador ECO y **Sb**. El acceso a cualquier otro ajuste queda bloqueado.

Mantenga pulsado el botón ECO durante aprox. 3 seg para apagar el modo Sabbath.

### Ajustes de fábrica

Esta función restaura cada ajuste a los ajustes predeterminados de fábrica. Para restaurar los ajustes predeterminados de fábrica:

1. Activar el modo de ajuste.
2. Toque **PE** hasta que la pantalla muestre **FS** y **o3**. Toque **o3** hasta que la pantalla muestre **oN**. **oN** se convierte en parpadeante **FS** y luego en fijo **o3**, lo que indica que se han restaurado los ajustes de fábrica.
3. Salga del modo de ajuste.

## 4. USO DIARIO

## 4.1 Colocación de los estantes de la puerta

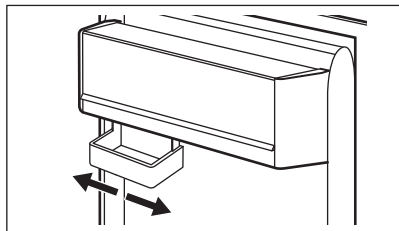

Este modelo cuenta con una caja de almacenamiento variable.

## 4.2 Estantes móviles

Las paredes del frigorífico disponen de guías deslizantes. Puede cambiar la posición de los estantes.

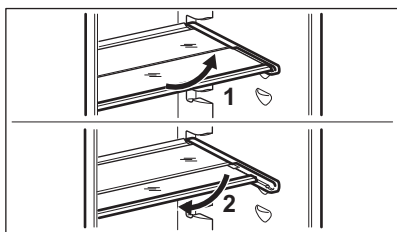

Este aparato incorpora un estante flexible. La mitad delantera del estante puede colocarse bajo la segunda mitad:

1. Tire de la mitad delantera con cuidado.
2. Deslícela en la guía inferior bajo la segunda mitad.



No coloque el estante de vidrio por encima del cajón de verduras para no impedir la correcta circulación del aire.

## 4.3 Compartimento MultiChill 0°

El cajón MultiChill 0° es un cajón extraíble marcado con   situado en la parte inferior del compartimento frigorífico.

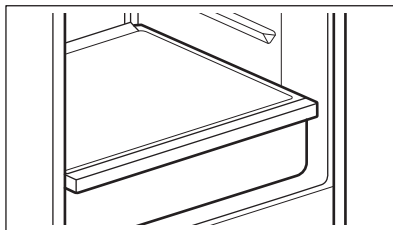

Puede ajustar la temperatura óptima dentro del cajón en función del tipo de comida almacenada (para obtener más información sobre los ajustes de temperatura, consulte "Ajuste del cajón MultiChill 0°").

Carne y pescado: empaquetar adecuadamente y colocarlos en el cajón.

Frutas y verduras: cerrar en un recipiente, colocarlo en un cajón y ajustar la temperatura.



La presencia de hielo en el cajón durante el ajuste <sup>Meat</sup> <sub>Fish</sub> se debe a la baja temperatura que es óptima para la mejor conservación de la carne y el pescado. Para retirar el hielo, modifique la temperatura a un ajuste más alto (consulte "MultiChill 0° ajuste del cajón").

## 4.4 Extracción de MultiChill 0°

1. Vacíelo.
2. Saque el cajón del frigorífico extendiendo los rieles por completo.
3. Empuje la tapa de los rieles y levante la parte delantera del cajón.

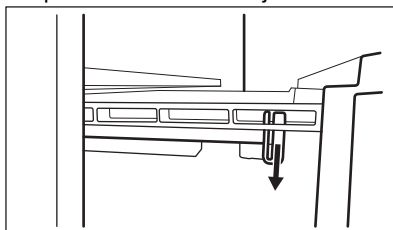

4. Tire del cajón hacia fuera mientras lo levanta y sepárelo de los rieles.

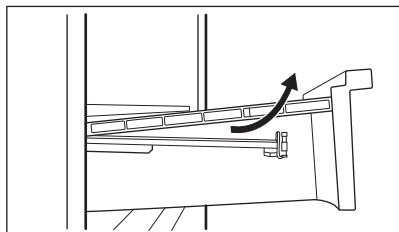

Para volver a montar:

1. Extraiga los rieles por completo.

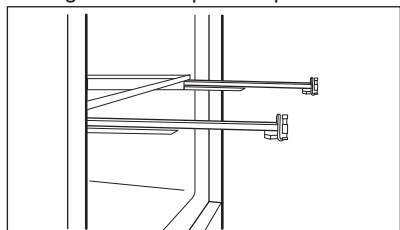

2. Coloque la parte trasera del cajón sobre los rieles.

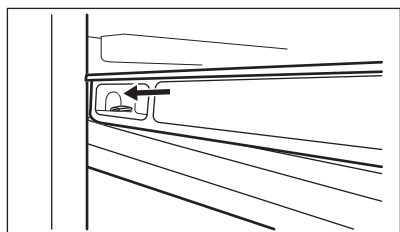
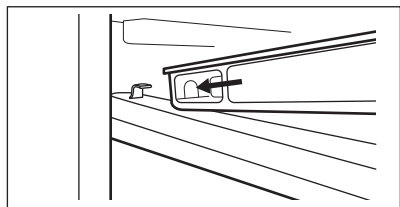

3. Mantenga la parte delantera del cajón levantada mientras empuja el cajón hacia dentro.

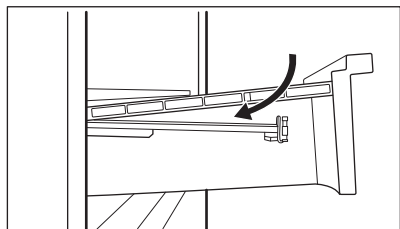

4. Presione la parte delantera del cajón hacia abajo.



Saque el cajón de nuevo y compruebe si está colocado correctamente en los ganchos traseros y delanteros.

#### 4.5 Compartimento GreenZone

El GreenZone es un cajón extraíble marcado con  y situado en la parte inferior del compartimento frigorífico.

Tiene un sellado que proporciona la humedad óptima dentro del cajón.

#### 4.6 Extracción del cajón GreenZone

1. Vacíelo.
2. Tire hacia afuera del cajón del frigorífico.

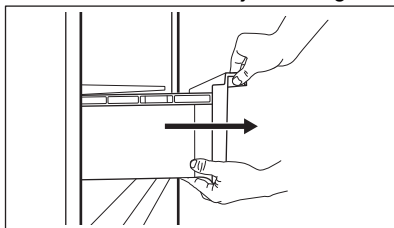

3. Levante la parte delantera del cajón.
4. Tire hacia afuera del cajón mientras lo levanta.

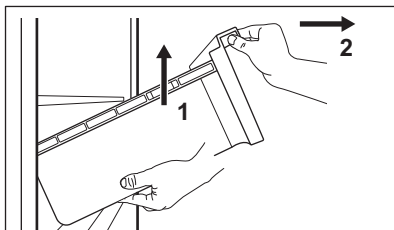

## 4.7 Para retirar la cubierta de vidrio de los cajones

1. Desbloquee el agarre lateral desde ambos lados simultáneamente.

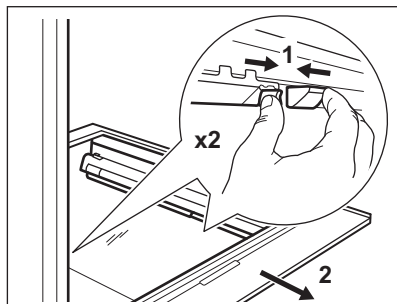

2. Tire del soporte del estante de cristal hacia usted.

## 4.8 Control de humedad

El estante de vidrio del cajón GreenZone incorpora un dispositivo que proporciona una humedad óptima en su interior.



No coloque ningún producto alimenticio en el dispositivo de control de humedad.

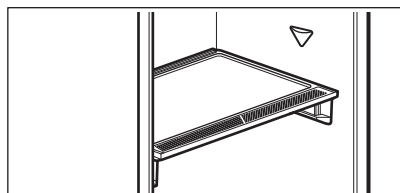

Para retirar el dispositivo de control de humedad:

1. Abra el cajón debajo del estante de vidrio y saque la tapa.

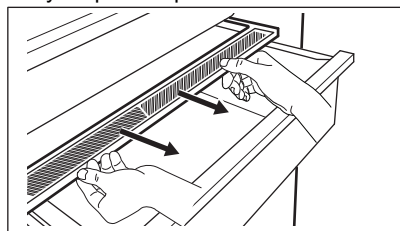

2. Para sustituir la membrana blanca del dispositivo, sujete el dispositivo por la

parte central y separe la membrana de la tapa tirando de ella.

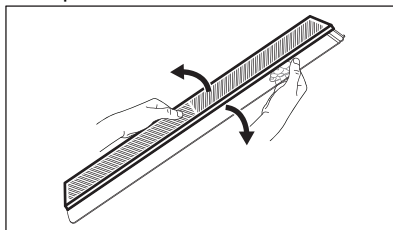

3. Coloque una nueva membrana en la tapa presionando el borde de la membrana sobre ella.

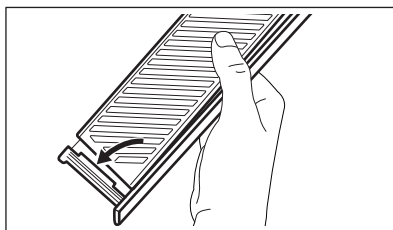

4. Vuelva a montar el control de humedad en el cajón.

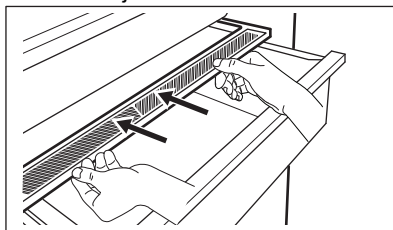

Puede producirse condensación en el cajón GreenZone. Retírela con un paño suave.

## 4.9 MULTIFLOW

El compartimento frigorífico cuenta con un ventilador MULTIFLOW que permite enfriar los alimentos con rapidez y eficacia, manteniendo una temperatura uniforme dentro del compartimento.

El ventilador se pone en marcha automáticamente y solo funciona con la puerta cerrada.

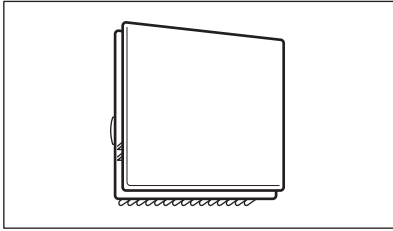

No bloquee las salidas de aire.

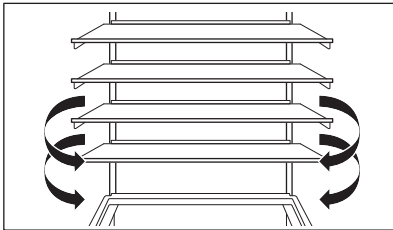

No retire el panel MULTIFLOW. Para conocer las instrucciones de limpieza, consulte el capítulo "Cuidado y limpieza".

#### 4.10 Filtro CleanAir+

En el aparato, puede haber un filtro de carbono CleanAir+ proporcionado por el fabricante.

El filtro de carbono purifica el aire para evitar olores en el compartimento frigorífico mejorando la calidad del almacenamiento.

Al recibir el producto, el filtro y su carcasa de plástico se hallan en una bolsa de plástico (consulte la sección "Instalación y sustitución del filtro CleanAir+ " en el capítulo "Cuidado y limpieza" para la instalación).

#### 4.11 Bottle Stop

El accesorio evita que las botellas o latas se muevan. Guarde las botellas o latas una encima de la otra.

El accesorio no requiere montaje ni herramientas. Coloque el accesorio con la base de silicona hacia abajo y empiece a guardar las botellas.



Almacene un máximo de 10 kg botellas y/o latas de diferentes tamaños hasta dos filas de altura, como se indica en la imagen.

Almacene solo botellas o latas cerradas, colocándolas con la abertura mirando hacia el frente.



No ponga alimentos sin envasar en contacto directo con el accesorio.

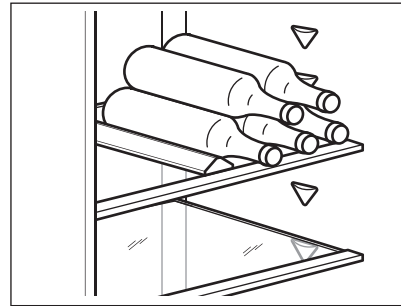

#### 4.12 Congelación de alimentos frescos

Use el compartimento congelador para congelar alimentos frescos y conservar a largo plazo los alimentos congelados y ultracongelados.

Active la función Extra Freeze al menos 24 h antes de introducir los alimentos en el compartimento congelador.

Guarde los alimentos frescos distribuidos uniformemente en el primer compartimento o cajón desde la parte superior.

No supere la cantidad máxima de alimentos que se pueden congelar sin añadir otros alimentos frescos 24 h (consulte la placa de características).

Cuando haya finalizado el proceso de congelación, el aparato vuelve automáticamente al ajuste de temperatura anterior (consulte "Función Extra Freeze").

Para obtener más información, consulte "Sugerencias para congelar".

## 4.13 Almacenamiento de alimentos congelados

Al poner en marcha un aparato por primera vez o tras un período sin uso, active la función Extra Freeze al menos durante 3 h antes de colocar productos en el compartimento congelador.

Para guardar gran cantidad de alimentos, retire los cajones y coloque la comida directamente en los estantes, separados al menos 15 mm de la puerta.

### PRECAUCIÓN!

Si ha estado desconectado del suministro eléctrico durante más tiempo que el valor que indica la placa de características bajo "tiempo de subida", los alimentos descongelados deben consumirse inmediatamente. Consulte "Alarma de temperatura alta".

## 4.14 Producción de cubitos de hielo

Este aparato va provisto de una o varias bandejas para producir cubitos de hielo.



No utilice instrumentos metálicos para retirar las bandejas del compartimento del congelador.

## 5. CONSEJOS

### 5.1 Consejos para ahorrar energía

- Congelador: Su posición original garantiza el consumo de energía más eficiente.
- Frigorífico: La posición con los cajones en la parte inferior del aparato y los estantes distribuidos uniformemente garantiza el consumo más eficiente de energía. La posición de los contenedores de la puerta no afecta al consumo de energía.
- No abra la puerta con frecuencia ni la deje abierta más tiempo del necesario.
- Congelador: Cuanto más fría sea la temperatura ajustada, mayor será el consumo de energía.
- Frigorífico: No fije una temperatura demasiado alta a menos que lo requieran las características del alimento.
- Si la temperatura ambiente es elevada y el control de temperatura se ajusta a baja temperatura y el aparato está totalmente cargado, el compresor puede funcionar de manera continua, provocando la formación de escarcha o hielo en el evaporador. En tal caso, ajuste el control de temperatura a un valor más elevado

para permitir la descongelación automática.

- No cubra las rejillas o los orificios de ventilación.
- Asegúrese de que los productos alimenticios dentro del aparato permitan la circulación de aire a través de los orificios del interior trasero del aparato.

### 5.2 Sugerencias para congelar

- No congele las botellas o latas con líquidos, en particular las bebidas que contienen dióxido de carbono. Pueden explotar durante la congelación.
- No coloque alimentos calientes en el compartimento del congelador.
- No ponga alimentos frescos sin congelar directamente junto a alimentos ya congelados.
- No coma cubitos de hielo, sorbetes o helados inmediatamente después de sacarlos del congelador para evitar congelaciones.
- No vuelva a congelar los alimentos descongelados.

### 5.3 Consejos para el almacenamiento de alimentos congelados

- El compartimento congelador está marcado con .
- Un buen ajuste de la temperatura que garantice la conservación de los alimentos congelados es una temperatura inferior o igual a -18 °C.
- Una temperatura más alta en el interior del aparato puede reducir la vida útil.
- Todo el compartimento congelador es adecuado para el almacenamiento de alimentos congelados.
- Deje suficiente espacio alrededor de los alimentos para permitir que el aire circule libremente.

### 5.4 Vida útil en el congelador

Tipo de alimento	Vida útil (meses)
Pan	3
Frutas (excepto cítricos)	6 - 12
Verduras	8 - 10
Sobras sin carne	1 - 2
<b>Lácteos:</b>	
Mantequilla	6 - 9
Queso blando (p. ej. mozzarella)	3 - 4
Queso duro (p. ej. parmesano, cheddar)	6
<b>Marisco:</b>	
Pescado graso (p. ej. salmón, caballa)	2 - 3
Pescado magro (p. ej. bacalao, platija)	4 - 6
Langostinos	12
Almejas y mejillones desconchados	3 - 4
Pescado cocinado	1 - 2
<b>Carne:</b>	

Tipo de alimento	Vida útil (meses)
Aves	9 - 12
Vacuno	6 - 12
Cerdo	4 - 6
Cordero	6 - 9
Salchichas	1 - 2
Jamón	1 - 2
Sobras con carne	2 - 3

### 5.5 Consejos para la refrigeración de alimentos



El compartimento para alimentos frescos es el espacio situado encima de los cajones GreenZone y MultiChill 0°.

- Un buen ajuste de temperatura que asegure la conservación de los alimentos frescos es una temperatura menor o igual a +4°C.
- Utilice siempre recipientes cerrados para líquidos y para alimentos, para evitar sabores u olores en el compartimento.
- Para evitar la contaminación cruzada entre alimentos cocidos y crudos, cubra la comida cocinada y sepárela de la cruda.
- Envuelva y ponga la carne en el estante de vidrio sobre el cajón de las verduras.
- Descongelar alimentos dentro del frigorífico.
- No coloque alimentos calientes dentro del aparato.
- Limpie las frutas y verduras y colóquelas en el cajón correspondiente (cajón de verduras).
- No guarde frutas exóticas en el frigorífico.
- No guarde verduras como tomates, patatas, cebollas o ajos en el frigorífico.
- Cierre las botellas antes de meterlas en el frigorífico.

## 6. CUIDADO Y LIMPIEZA



### ADVERTENCIA!

Consulte los capítulos sobre seguridad.

### 6.1 Limpieza del interior

Antes del primer uso, limpie el interior y todos los accesorios con agua tibia y jabón neutro, secándolos a continuación.

### **⚠ PRECAUCIÓN!**

Los accesorios y las piezas del aparato no deben lavarse en lavavajillas.

### **⚠ PRECAUCIÓN!**

Limpie el panel de control con un paño húmedo. No utilice ningún detergente. Seque el panel de control con un paño suave.

## **6.2 Limpieza periódica**

Limpie el equipo con regularidad:

- Limpie el interior y los accesorios con agua tibia y jabón neutro. Enjuáguelos y séquelos.
- Limpie las juntas de la puerta con regularidad.

## **6.3 Descongelación del frigorífico**

La descongelación del compartimento frigorífico es automática. El agua que se condensa fluye a un recipiente del compresor y se evapora. El recipiente no se puede quitar.

## **6.4 Descongelación del congelador**

El compartimento congelador no tiene escarcha. No hay acumulación de escarcha en las paredes internas ni en los alimentos cuando el aparato está en funcionamiento.

## **6.5 Instalación y sustitución del filtro CleanAir+**



Manipule el filtro de aire con cuidado para evitar rayar su superficie. El filtro de aire se suministra en una bolsa de plástico que garantiza su rendimiento.

Instale el filtro de aire antes de activar el aparato.

1. Abra la carcasa de plástico y coloque la superficie plisada en la rejilla, colocando el filtro dentro del área marcada en la superficie reticulada.

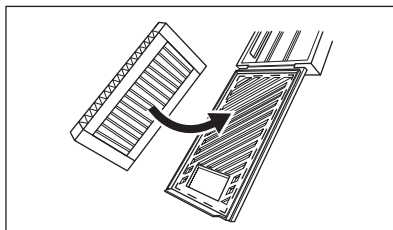

2. Sujete el filtro hacia abajo mientras cierra la carcasa de plástico hasta que oiga un clic.

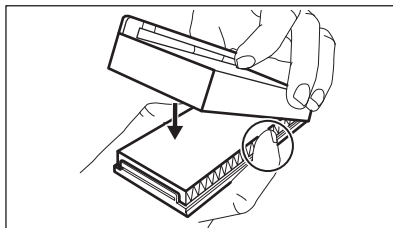

3. Retire el estante de cristal superior del compartimento frigorífico. Deslice la carcasa de plástico con el filtro de aire en el lado izquierdo del estante de cristal.

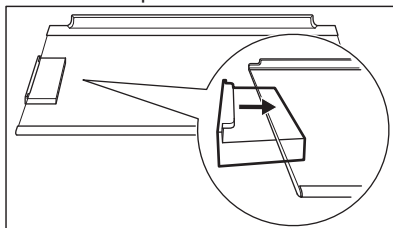

4. Vuelva a introducir el estante de cristal en el compartimento frigorífico. No golpee el filtro.

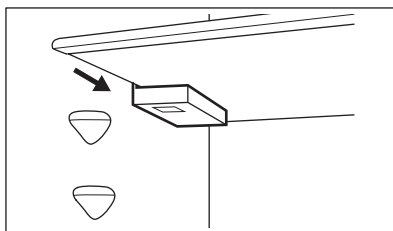

### **Sustitución del filtro de aire**

1. Abra la carcasa del filtro.

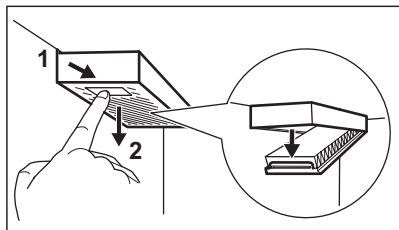

2. Retire el filtro de aire usado.
3. Inserte el nuevo filtro de aire en la carcasa y ciérrela.

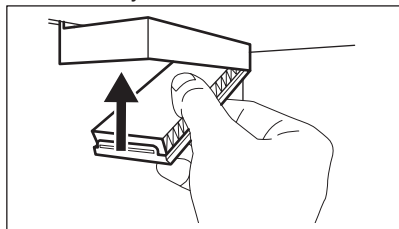

Sustituya el filtro de aire cada 6 meses.



El filtro de aire es un accesorio consumible y, como tal, no está cubierto por la garantía. Puede comprar filtros de aire nuevos a su distribuidor local.

## 6.6 Periodos sin funcionamiento

Si el aparato no se utiliza durante un tiempo prolongado, tome las siguientes precauciones

1. Desconecte el aparato del suministro eléctrico.
2. Retire todos los alimentos.
3. Limpie el aparato y todos los accesorios.
4. Deje las puertas abiertas para evitar olores desagradables.

## 7. SOLUCIÓN DE PROBLEMAS

### ADVERTENCIA!

Consulte los capítulos sobre seguridad.

### 7.1 Qué hacer si...

Problema	Posible causa	Solución
El aparato no funciona.	El aparato está apagado.	Encienda el aparato.
	El enchufe no está bien conectado a la toma de corriente.	Conecte el aparato a la toma de corriente correctamente.
	No hay tensión en la toma de corriente.	Conecte un aparato diferente a la de corriente. Póngase en contacto con un electricista cualificado.
El aparato hace ruido.	El aparato no está bien apoyado.	Compruebe que los soportes del aparato están estables.
La alarma audible o visual está activada.	El armario se ha encendido hace poco.	Consulte "Alarma de temperatura alta" o "Alarma de puerta abierta".
	La temperatura del aparato es demasiado alta.	Consulte "Alarma de temperatura alta" o "Alarma de puerta abierta".
	La puerta se queda abierta.	Cierre la puerta.
El compresor funciona continuamente.	La temperatura se ha ajustado de manera incorrecta.	Consulte el capítulo "Panel de control".

<b>Problema</b>	<b>Posible causa</b>	<b>Solución</b>
	Ha puesto demasiados alimentos juntos al mismo tiempo.	Espere unas horas y vuelva a comprobar la temperatura.
	La temperatura ambiente es demasiado alta.	Consulte el capítulo "Instalación".
	Los alimentos introducidos en el aparato estaban demasiado calientes.	Deje que los alimentos se enfríen a temperatura ambiente antes de guardarlos.
	La puerta no está bien cerrada.	Consulte la sección "Cierre de la puerta".
	La función Extra Freeze está activada.	Consulte la sección "Función Extra Freeze".
	La función Extra Cool está activada.	Consulte la sección "Función Extra Cool".
El compresor no se pone en marcha inmediatamente después de pulsar "Extra Freeze" o "Extra Cool", o tras cambiar la temperatura.	El compresor se pone en marcha al cabo de cierto tiempo.	Esto es normal, no se ha producido ningún error.
La puerta está mal alineada o interfiere con la rejilla de ventilación.	El aparato no está nivelado.	Consulte las instrucciones de instalación.
La puerta no se abre fácilmente.	Ha intentado volver a abrir la puerta inmediatamente después de cerrarla.	Espere unos segundos entre el cierre y la reapertura de la puerta.
La bombilla no funciona.	La bombilla está en modo de espera.	Cierre y abra la puerta.
	La bombilla es defectuosa.	Póngase en contacto con el Centro de servicio autorizado.
Hay demasiada escarcha y hielo.	La puerta no está bien cerrada.	Consulte la sección "Cierre de la puerta".
	La junta de la puerta está sucia o deformada.	Consulte la sección "Cierre de la puerta".
	Los alimentos no están bien envueltos.	Envuelva los alimentos correctamente.
	La temperatura se ha ajustado de manera incorrecta.	Consulte el capítulo "Panel de control".
	El aparato está completamente cargado y ajustado a la temperatura más baja.	Seleccione una temperatura más alta. Consulte el capítulo "Panel de control".
	La temperatura ajustada en el aparato es demasiado baja y la temperatura ambiente demasiado alta.	Seleccione una temperatura más alta. Consulte el capítulo "Panel de control".
El agua fluye por la placa posterior del frigorífico.	Durante el proceso de descongelación automática, la escarcha se derrite en la placa posterior.	Es correcto.
Hay demasiada agua de condensación dentro del frigorífico.	La puerta se abre con demasiada frecuencia.	Abra la puerta solo cuando sea necesario.

Problema	Posible causa	Solución
	La puerta no se cierra completamente.	Asegúrese de que la puerta está cerrada completamente.
	Los alimentos guardados no están envueltos correctamente.	Envuelva los alimentos correctamente antes de guardarlos en el aparato.
	Es normal que durante el verano y el otoño se pueda formar más condensación debido al aumento de la humedad del aire y los alimentos. El frigorífico no produce humedad. Pasado este periodo, la humedad del frigorífico disminuye por sí sola.	En verano y otoño, suba la temperatura en el frigorífico (aprox. 6-7 °C).
Hay gotas de agua en los estantes de vidrio.	Hay demasiada humedad dentro del frigorífico.	Limpie los estantes de vidrio con un paño para eliminar las gotas de agua.
El agua fluye por el suelo.	La salida de agua de descongelación no está conectada a la bandeja de evaporación situada sobre el compresor.	Acople la salida de agua de descongelación a la bandeja de evaporación.
No se puede ajustar la temperatura.	La función Extra Freeze o la función Extra Cool está activada.	Apague manualmente la función Extra Freeze o la función Extra Cool, o espere hasta que la función se desactive automáticamente. Consulte la sección "Función Extra Freeze" o "Función Extra Cool".
La temperatura del aparato es demasiado baja/alta.	La temperatura no se ha ajustado correctamente.	Seleccione una temperatura más alta/más baja.
	La puerta no está bien cerrada.	Consulte la sección "Cierre de la puerta".
	La comida está demasiado caliente.	Deje que los alimentos se enfríen antes de ponerlos dentro.
	Ha puesto demasiados alimentos juntos al mismo tiempo.	Guarde menos alimentos al mismo tiempo.
	La puerta se ha abierto con frecuencia.	Abra la puerta sólo si es necesario.
	La función Extra Freeze está activada.	Consulte la sección "Extra Freeze función".
	La función Extra Cool está activada.	Consulte la sección "Extra Cool función".
	No hay circulación de aire frío en el aparato.	Asegúrese de que el aire frío circula con normalidad en el aparato. Consulte el capítulo "Consejos".
 on aparece en la pantalla.	El aparato está en el modo demo.	Mantenga pulsados los botones Extra Cool y ECO durante unos 10 seg hasta que oiga 3 pitidos cortos.

Problema	Posible causa	Solución
Aparece Er EE y se enciende el indicador de alarma.	Problema de comunicación.	Póngase en contacto con el servicio técnico autorizado. El sistema de refrigeración seguirá manteniendo fríos los alimentos, pero no podrá ajustar la temperatura.
Er E1 o Er E3 o Er E5 y el ajuste actual aparecen alternativamente cada 5 seg y se enciende el indicador de alarma.	Problema del sensor de temperatura.	Póngase en contacto con el servicio técnico autorizado. El sistema de refrigeración seguirá manteniendo fríos los alimentos, pero no podrá ajustar la temperatura.
El indicador de conectividad parpadea en rojo o blanco durante mucho tiempo.	Problemas de conectividad.	Asegúrese de que la conexión a Internet funciona correctamente. Si la conexión no se restablece, intente apagar y encender la conexión inalámbrica tanto en el aparato como en el punto de acceso Wi-Fi. Si el problema persiste, restablezca completamente la conexión Wi-Fi del aparato y realice el procedimiento de reinstalación del producto. Si el problema continúa, póngase en contacto con el Centro de servicio técnico.



Si el problema continúa, póngase en contacto con el Centro de servicio técnico.

## 7.2 Cambio de la bombilla

Póngase en contacto con un Centro de servicio autorizado para sustituir la lámpara.

## 7.3 Cierre de la puerta

1. Limpie las juntas de la puerta.
2. Para ajustar la puerta, consulte las instrucciones de instalación.
3. Para sustituir las juntas defectuosas de la puerta, póngase en contacto con un Centro de servicio autorizado.

## 8. DATOS TÉCNICOS

La información técnica se encuentra en la placa de datos técnicos situada en el interior del aparato y en la etiqueta de consumo energético.

El código QR de la etiqueta energética suministrada con el aparato proporciona un enlace web a la información relacionada con el rendimiento del aparato en la base de datos EPREL de la UE. Guarde la etiqueta energética como referencia junto con el manual de usuario y todos los demás documentos que se proporcionan con este aparato.

También puede encontrar la misma información en EPREL accediendo desde el enlace <https://eprel.ec.europa.eu> e introduciendo el nombre del modelo y el número de producto que se encuentran en la placa de datos técnicos del aparato.

Consulte el enlace [www.theenergylabel.eu](http://www.theenergylabel.eu) para obtener información detallada sobre la etiqueta energética.

## 9. INFORMACIÓN PARA INSTITUTOS DE PRUEBAS

La instalación y la preparación del aparato para cualquier verificación de EcoDesign deberá cumplir con EN 62552 (EU). Los requisitos de ventilación, las dimensiones de los huecos y las separaciones mínimas traseras serán los indicados en este manual

de usuario en "Instalación". Por favor, póngase en contacto con el fabricante para cualquier otra información adicional, incluyendo los planos de carga.

## 10. ASPECTOS MEDIOAMBIENTALES

Recicle los materiales con el símbolo . Coloque el material de embalaje en los contenedores adecuados para su reciclaje. Ayude a proteger el medio ambiente y la salud pública, así como a reciclar residuos de aparatos eléctricos y electrónicos. No

deseche los aparatos marcados con el símbolo  junto con los residuos domésticos. Lleve el producto a su centro de reciclaje local o póngase en contacto con su oficina municipal.







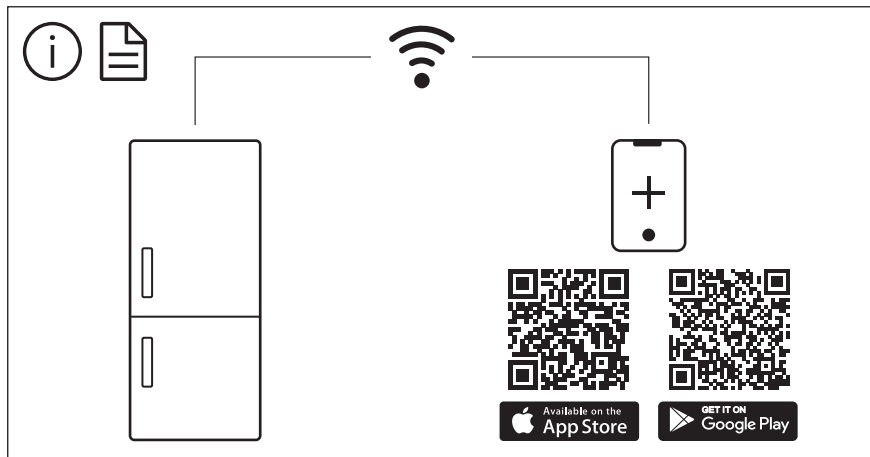

The software in this product contains components that are based on free and open source software. AEG gratefully acknowledges the contributions of the open software and robotics communities to the development project.

To access the source code of these free and open source software components whose license conditions require publishing, and to see their full copyright information and applicable license terms, please visit:  
**<http://aeg.opensoftwarerepository.com>** (folder NIUS)