

# AEG



[aeg.com/register](http://aeg.com/register)



GT6200B2SNM

## INSTALAÇÃO / INSTALACIÓN

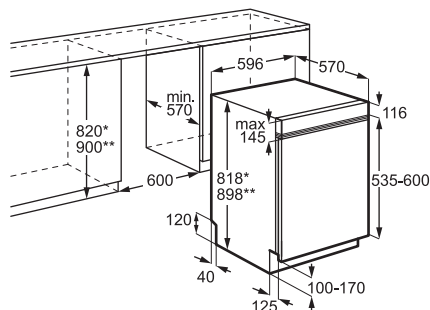

Sujeito a alterações sem aviso prévio.

1. INFORMAÇÕES DE SEGURANÇA.....	2	9. UTILIZAÇÃO DIÁRIA.....	15
2. INSTRUÇÕES DE SEGURANÇA.....	4	10. SUGESTÕES E DICAS.....	16
3. DESCRIÇÃO DO PRODUTO.....	6	11. MANUTENÇÃO E LIMPEZA.....	18
4. PAINEL DE COMANDOS.....	6	12. RESOLUÇÃO DE PROBLEMAS.....	20
5. PROGRAMAS E OPÇÕES.....	7	13. DADOS TÉCNICOS.....	23
6. DEFINIÇÕES.....	8	14. PREOCUPAÇÕES AMBIENTAIS.....	23
7. ANTES DA PRIMEIRA UTILIZAÇÃO.....	10		
8. CARREGAR A MÁQUINA DE LAVAR LOIÇA.....	12		

## 1. ⚠ INFORMAÇÕES DE SEGURANÇA

Antes da instalação e utilização do aparelho, leia atentamente as instruções fornecidas. O fabricante não poderá ser responsabilizado por ferimentos ou danos resultantes de instalação ou utilização incorretas. Guarde sempre as instruções em local seguro e

acessível para consultar no futuro.

### 1.1 Segurança de crianças e pessoas vulneráveis

- Este aparelho pode ser utilizado por crianças com 8 anos de idade ou mais velhas e por pessoas com ca-

pacidades físicas, sensoriais ou mentais reduzidas ou falta de experiência e conhecimento se forem supervisionadas ou instruídas no que respeita à utilização do aparelho de uma forma segura e compreenderem os perigos envolvidos. É necessário manter as crianças com menos de 8 anos de idade e pessoas com incapacidades muito extensas e complexas afastadas do aparelho, a menos que sejam constantemente vigiadas.

- As crianças devem ser vigiadas para garantir que não brincam com o aparelho.
- Mantenha os detergentes fora do alcance das crianças.
- Mantenha as crianças e os animais domésticos afastados do aparelho quando a porta estiver aberta.
- A limpeza e a manutenção básica do aparelho não devem ser efetuadas por crianças sem supervisão.

## 1.2 Segurança geral

- Este aparelho destina-se apenas a lavar louça e talheres domésticos.

- Este aparelho foi concebido unicamente para utilização doméstica num ambiente interior.
- Este aparelho pode ser utilizado em escritórios, quartos de hóspedes de hotéis, quartos de hóspedes de pousadas, casas de hóspedes de turismo rural e outros alojamentos semelhantes onde tal utilização não exceda os níveis de utilização doméstica (médios).
- Não altere as especificações deste aparelho.
- A pressão de funcionamento da água (mínima e máxima) tem de situar-se entre 0.05 (0.5) / 1 (10) bar (MPa).
- Siga o número máximo de 14 definições de colocação.
- A porta do aparelho não deve ser deixada na posição aberta para evitar o risco de tropeçar.
- Se o cabo de alimentação estiver danificado, deve ser substituído pelo fabricante, por um Centro de Assistência Técnica Autorizado ou por uma pessoa igualmente qualificada, para evitar perigos.
- AVISO: As facas e outros utensílios com pontas afiadas devem ser introduzidas

- no cesto com a ponta virada para baixo ou colocadas numa posição horizontal.
- Antes de qualquer operação de manutenção, desative o aparelho e desligue a ficha da tomada elétrica.
  - Não utilize jatos de água e/ou vapor a alta pressão para limpar o aparelho.

- Se o aparelho tiver aberturas de ventilação na base, não devem ficar obstruídas por tapetes ou carpetes.
- O aparelho deve ser ligado à rede de abastecimento de água com a mangueira nova fornecida. Não é permitido reutilizar uma mangueira antiga.

## 2. INSTRUÇÕES DE SEGURANÇA

### 2.1 Instalação

#### AVISO!

A instalação deste aparelho tem de ser efetuada por uma pessoa qualificada.

- Retire a embalagem toda.
- Não instale nem utilize o aparelho se estiver danificado.
- Siga as instruções de instalação fornecidas.
- Tenha cuidado ao mover o aparelho, uma vez que é pesado. Utilize sempre luvas de proteção e calçado fechado.
- Não instale nem utilize o aparelho a temperaturas inferiores a 0 °C.
- Instale o aparelho num local seguro e adequado que cumpra com os requisitos da instalação.
- Não utilize o aparelho antes de o instalar na estrutura embutida de uma forma segura.

### 2.2 Ligação elétrica

#### AVISO!

Risco de incêndio e choque elétrico.

- AVISO: Este aparelho foi concebido para ser instalado/ligado com ligação à terra no edifício.
- Certifique-se de que os parâmetros da placa de características são compatíveis com a fonte de alimentação elétrica.
- Utilize sempre uma tomada devidamente instalada e à prova de choques elétricos.
- Não utilize adaptadores de tomadas duplas ou triplas, nem cabos de extensão.

- Evite danificar a ficha e o cabo de alimentação. Se for necessária uma substituição, contacte o nosso Centro de Assistência Técnica Autorizado.
- Ligue a ficha à tomada apenas no final da instalação e certifique-se de que a ficha está acessível.
- Não desligue o aparelho puxando o cabo de alimentação. Puxe sempre a ficha.

### 2.3 Ligação de água

#### AVISO!

Risco de choque elétrico.

- Não danifique as mangueiras da água.
- Antes de ligar a tubos novos, tubos não utilizados durante muito tempo, após reparações ou instalação de novos dispositivos (por exemplo, medidores de água), deixe a água correr até ficar limpa.
- Verifique se existem fugas de água durante e após a primeira utilização.
- Se a mangueira de entrada de água estiver danificada, feche imediatamente a torneira da água e desligue a ficha da tomada elétrica. Contactar um Centro de Assistência Técnica para saber como substituir a mangueira de entrada de água.
- A perda de energia elétrica desativa o sistema de proteção da água, aumentando o risco de inundações.
- A mangueira de entrada de água tem uma válvula de segurança e uma bainha com um cabo de alimentação interior.

## 2.4 Utilização

- Mantenha os produtos ou itens inflamáveis molhados com produtos inflamáveis afastados do aparelho.
- Os detergentes para máquina de lavar loiça são perigosos. Siga as instruções de segurança da embalagem do detergente.
- Não beber nem brincar com a água no aparelho.
- Aguarde até que o programa termine para remover a loiça, uma vez que o detergente pode permanecer na loiça.
- Não armazene artigos ou aplique pressão sobre a porta aberta do aparelho.
- O aparelho pode libertar vapor quente se abrir a porta durante o decorrer de um programa.

## 2.5 Assistência técnica

- Para reparar o aparelho, contacte o Centro de Assistência Técnica Autorizado. Utilize apenas peças sobressalentes originais.
- A reparação por conta própria ou não profissional pode ser insegura para o utilizador e pode invalidar a garantia.
- As seguintes peças de reposição estão disponíveis durante pelo menos 7 anos após o modelo ser descontinuado: motor, bomba de circulação e escoamento, aquecedores e elementos de aquecimento, incluindo bombas de calor, tubagem e equipamento relacionado, incluindo mangueiras, válvulas, filtros e aquastops, peças estruturais e interiores relacionadas com unidades da porta, placas de circuito impresso, visores eletrónicos, interruptores de pressão, termóstatos e sensores, software e

firmware incluindo software de restauro. As seguintes peças de reposição estão disponíveis durante pelo menos 10 anos após o modelo ser descontinuado: dobradiças e vedantes da porta, outros vedantes, braços aspersores, filtros de escoamento, suportes interiores e periféricos de plástico, tais como cestos e tampas. A duração pode ser mais longa no seu país. Para saber mais informações, visite o nosso website.

- Algumas peças de substituição estão disponíveis apenas para reparadores profissionais e podem não ser relevantes para o modelo.
- Relativamente à(s) lâmpada(s) que está(ão) acesa(s) no interior deste produto e as lâmpadas de substituição, vendidas em separado: Estas lâmpadas destinam-se a suportar condições físicas extremas em eletrodomésticos, tais como temperatura, vibração, humidade, ou destinam-se a sinalizar informação relativamente ao estado operacional do aparelho. Não se destinam a ser utilizadas em outras aplicações e não se adequam à iluminação de espaços domésticos.

## 2.6 Eliminação

### AVISO!

Risco de ferimentos ou asfixia.

- Desligue o aparelho da alimentação eléctrica.
- Corte o cabo de alimentação eléctrica e elimine-o.
- Remova o trinco da porta para evitar que crianças ou animais de estimação possam ficar aprisionados no interior do aparelho.

### 3. DESCRIÇÃO DO PRODUTO

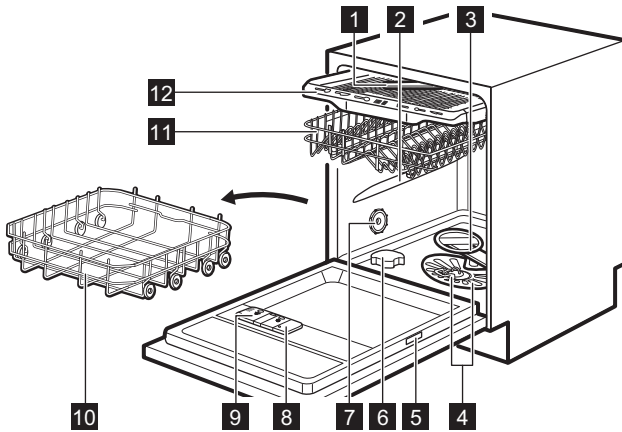

- |                                  |  |
|----------------------------------|--|
| <b>1</b> Braço aspersor de teto  | <b>8</b> Distribuidor de abrillantador |
| <b>2</b> Braço aspersor superior | <b>9</b> Distribuidor de detergente    |
| <b>3</b> Braço aspersor inferior | <b>10</b> Cesto inferior               |
| <b>4</b> Filtros                 | <b>11</b> Cesto superior               |
| <b>5</b> Placa de classificação  | <b>12</b> Gaveta de talheres           |
| <b>6</b> Depósito de sal         |  |
| <b>7</b> Saída de ar             |  |

### 4. PAINEL DE COMANDOS

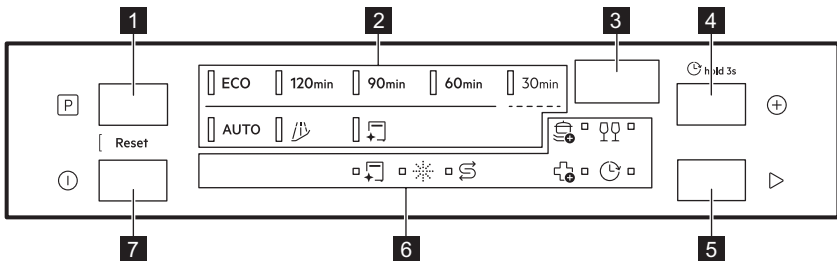

- |   |                       |
|---|-----------------------|
| <b>1</b> Botão de seleção do programa                             | <b>7</b> Botão On/Off |
| <b>2</b> Indicadores de programa                                  |                       |
| <b>3</b> Visor  |                       |
| <b>4</b> Botão de opções do programa / Botão de início programado |                       |
| <b>5</b> Botão Iniciar  |                       |
| <b>6</b> Indicadores  |                       |

## 4.1 Indicators



O indicador de manutenção acende quando é necessário executar o programa . Consulte o capítulo "Programas e opções".



O indicador de sal acende quando é necessário reabastecer o depósito de sal. Consulte o capítulo "Antes da primeira utilização".



O indicador do abrillantador acende quando é necessário reabastecer o distribuidor de abrillantador. Consulte o capítulo "Antes da primeira utilização".



O indicador de atraso acende quando define o início programado. Consulte o capítulo "Utilização diária".



Indicadores das opções do programa. Quando ativa uma opção, o indicador correspondente acende. Consulte o capítulo "Programas e opções".

## 5. PROGRAMAS E OPÇÕES

### 5.1 Visão geral de programas

#### ECO

Este programa oferece a utilização e o consumo mais eficientes da água e energia para louça, talheres, panelas e tachos com sujidade normal. Fases: pré-lavagem, lavagem da louça a 50°C, enxaguamento intermédio, enxaguamento final a 50°C, secagem, AirDry. Este é o programa padrão para institutos de testes. Este programa é utilizado para avaliar a conformidade com o Regulamento de Eco-design da Comissão (UE) 2019/2022.

#### 120min

Para louça, talheres, panelas e tachos com sujidade normal e seca. Fases: lavagem da louça a 65°C, enxaguamento intermédio, enxaguamento final a 50°C, secagem, AirDry.

#### 90min

Para louça, talheres, panelas e tachos com sujidade normal, ligeiramente seca. Fases: lavagem da louça a 65°C, enxaguamento intermédio, enxaguamento final a 55°C, secagem, AirDry.

#### 60min

Para louça e talheres com sujidade recente, ligeiramente seca. Fases: lavagem da louça a 65°C, enxaguamento intermédio, enxaguamento final a 60°C, secagem, AirDry.

#### 30min

Para louça e talheres com sujidade recente. Fases: lavagem da louça a 60°C, enxaguamento a 50°C, AirDry. O programa não inclui a fase de secagem nem a libertação de abri-

lhantador. Deixe os itens na máquina de lavar louça com a porta aberta para permitir a secagem ao ar.

#### AUTO

Para louça, talheres, panelas e tachos com todos os níveis de sujidade. Fases: pré-lavagem, lavagem da louça a 60°C, enxaguamento intermédio, enxaguamento final a 60°C, secagem, AirDry. Este ciclo inteligente deteta o tamanho da carga e o nível de sujidade. Ajusta automaticamente a temperatura de lavagem, a duração e a quantidade de água para resultados ótimos de limpeza e secagem.

### 5.2 Programas especiais



#### Rinse&Hold

O programa refresca a louça que será lavada mais tarde. Não utilize detergente com este programa.



#### MachineCare

O programa limpa o interior do aparelho a 65°C, removendo eficazmente depósitos de calcário e gordura para manter um desempenho duradouro. Utilize um produto de descalcificação ou um produto de limpeza especificamente concebido para máquinas de lavar louça. Siga as instruções apresentadas na embalagem. Não coloque louça nos cestos. Antes de iniciar o programa, limpe os filtros e os braços aspersores.

### 5.3 Opções do programa

#### ExtraPower

Esta opção aumenta a eficácia da limpeza ao prolongar a duração do programa, resultando numa temperatura média mais elevada de lavagem da louça. A opção destina-se a sujidade de muito intensa. Aplicável aos programas 120min, 90min, 60min, 30min.

#### GlassCare

A opção protege os itens delicados, especialmente os copos, evitando mudanças rápidas de temperatura. A opção limita a temperatura de lavagem a 45 °C para garantir uma limpeza suave, mas eficaz. Aplicável aos programas 120min, 90min, 60min, 30min.



#### ExtraHygiene

A opção proporciona melhores resultados de higiene ao manter a temperatura acima de 65 °C durante, pelo menos, 10 minutos na última fase de enxaguamento. Isto elimina mais de 99,9999% das bactérias e vírus. Testado em *Micrococcus luteus* e no bacteriófago MS2 pela Swisstat Testmaterialien AG (relatório de teste n.º 20212029). Aplicável aos programas 120min, 90min, 60min, 30min.

### 5.4 Valores de consumo

**A** - programa, **B** - água (l), **C** - energia (kWh), **D** - duração (min).

A	B	C	D
ECO	9,5	0,644	240

A	B	C	D
120min	11,5	0,900	120
90min	11,5	0,975	90
60min	11,5	1,025	60
30min	9,0	0,600	30
AUTO	11,5	1,125	170
	4,5	0,025	15
	10,0	0,500	60

A pressão e a temperatura da água, bem como as variações da corrente elétrica, as opções, a quantidade de pratos e os graus de sujidade podem alterar os valores.

Os valores para programas diferentes de ECO são apenas indicativos.

### 5.5 Informações para testes comparativos

Para receber a informação necessária para realizar testes de desempenho (por exemplo, de acordo com a norma: EN60436 ), envie um e-mail para:

**info.test@dishwasher-production.com**

No seu pedido, inclua o código do número do produto (PNC) constante da placa de características.

Para questões relacionadas com a sua máquina de lavar loiça, consulte o manual de assistência fornecido com o seu aparelho.

## 6. DEFINIÇÕES

### 6.1 Visão geral das configurações

Os nomes entre parênteses correspondem à forma como a máquina de lavar louça apresenta as configurações no modo de configuração.

#### **Dureza da água (HAr)**

Defina o nível do descalcificador da água (1-10) de acordo com a dureza da água. Predefinição: 5.<sup>1)</sup>

#### **Notificação de nível de abrilhantador vazio (rA)**

Ativar ou desativar o indicador de abrilhantador. Predefinição: On<sup>1)</sup>

#### **Indicador de fim (ES)**

Selecione On para ativar ou Off para desativar o sinal sonoro de fim de um programa. Predefinição: Off.

#### **Abrir porta auto (Ado)**

Selecione On para ativar ou Off para desativar a função AirDry. Predefinição: On.<sup>1)</sup>

<sup>1)</sup> Consulte mais detalhes posteriormente neste capítulo.

## Sons do teclado (to)

Selecione On para ativar ou Off para desativar o som emitido quando um botão é premido. Predefinição: On.

## Contador de ciclos (uC)

Verifique o número de ciclos de lavagem concluídos. O contador para em 65535.

## PNC número (Pnc)

Verifique o número PNC do seu aparelho. Forneça este número ao contactar um Centro de Assistência Técnica Autorizado.



## Reiniciar definições (rS)

Selecione Yes para repor as definições de fábrica do aparelho. A definição não reinicia as horas de utilização. Selecione No para sair.

## 6.2 Modo de configuração



### Como entrar no modo de utilizador

Pode aceder ao modo de configuração antes de iniciar um programa. Não é possível aceder ao modo de configuração enquanto o programa estiver em curso.

Mantenha premidos simultaneamente os botões  e  durante cerca de 3 segundos. O visor mostra a primeira configuração: HAR.

### Como alterar uma definição

Certifique-se de que o aparelho está no modo de configuração.

1. Prima  ou  para alternar entre as configurações.

O visor apresenta o nome da definição.



2. Prima  para aceder à definição.

O valor da definição atual fica intermitente.

3. Prima  ou  para alterar o valor.

4. Prima  para confirmar a definição.

O aparelho regressa à lista de configurações.

5. Prima simultaneamente  e  durante cerca de 3 segundos para sair do modo de configuração.

O aparelho volta à seleção de programa.

As definições guardadas permanecem válidas até que volte a alterá-las.

 O aparelho sai do modo de configuração se não for premido qualquer botão decorridos 10 segundos.

## 6.3 Amaciador de água

O descalcificador da água remove minerais da água que podem ter um efeito negativo nos resultados da lavagem e no aparelho.

Quanto maior for o teor destes minerais, maior é a dureza da água. A dureza da água é medida em escalas equivalentes.

O nível do descalcificador de água deve ser ajustado de acordo com a dureza da água do seu abastecimento de água. O ajuste é necessário independentemente do tipo de detergente utilizado para garantir bons resultados de lavagem da loiça e para manter o indicador de sal ativo. Os serviços de abastecimento de água podem informá-lo sobre a dureza da água na sua área de residência. A predefinição de fábrica é o nível 5.

 As pastilhas combinadas com agente amaciador têm uma eficácia limitada no amaciamento da água. Consulte a embalagem do produto.

### Dureza da água

°dH	°fH	mmol/l	mg/l (ppm)	°Clark	L <sup>1)</sup>
47	84	8,4	835	58	10
-50	-90	-9,0	-904	-63	
43	76	7,6	755	53	9
-46	-83	-8,3	-834	-57	
37	65	6,5	645	46	8
-42	-75	-7,5	-754	-52	
29	51	5,1	505	36	7
-36	-64	-6,4	-644	-45	
23	40	4,0	395	28	6
-28	-50	-5,0	-504	-35	
19	33	3,3	325	23	5
-22	-39	-3,9	-394	-27	
15	26	2,6	255	18	4
-18	-32	-3,2	-324	-22	
11	19	1,9	185	13	3
-14	-25	-2,5	-254	-17	
4	7	0,7	70	5	2
-10	-18	-1,8	-184	-12	
<4	<7	<0,7	<70	< 5	1

1) Nível do descalcificador da água

O descalcificador de água é submetido a um processo de regeneração automático. <sup>2)</sup>

## 6.4 Aviso de distribuidor de abrillantador vazio

O abrillantador ajuda a secar a louça sem riscos e manchas. É libertado automaticamente durante o enxaguamento final.

Quando a câmara de abrillantador estiver vazia, o indicador de falta de abrillantador acende-se. Se a secagem for satisfatória quando utilizar apenas pastilhas combinadas, pode desativar a notificação de reabastecimento de abrillantador. No entanto, recomendamos que utilize sempre abrillantador para obter a melhor secagem possível.

Se utilizar detergente normal ou pastilhas combinadas sem abrillantador, ative o aviso para manter o indicador de falta de abrillantador a funcionar.

## 6.5 AirDry

AirDry melhora os resultados de secagem com baixo consumo de energia. A porta do

aparelho abre automaticamente durante a fase de secagem e permanece entreaberta. Desativar a função pode reduzir o desempenho da secagem.

AirDry é ativada automaticamente com todos os programas, exceto .

Quando a porta abre, o visor apresenta o tempo remanescente do programa em execução.

A duração da fase de secagem e o tempo de abertura da porta variam em função do programa e das opções selecionadas.

### CUIDADO!

Não tente fechar a porta do aparelho durante os primeiros 2 minutos após a abertura automática. Isso pode danificar o aparelho.

# 7. ANTES DA PRIMEIRA UTILIZAÇÃO

1. Prima e mantenha premido o botão on/off até o aparelho se ativar.
2. Ajuste o nível do descalcificador da água à dureza da água.
3. Encha o depósito de sal.
4. Encha o distribuidor de abrillantador.
5. Encha o distribuidor de abrillantador.
6. Abra a torneira da água.
7. Inicie o programa 30min para remover quaisquer resíduos do processo de fabrico. Não coloque louça nos cestos.

Depois de iniciar o programa, o aparelho recarrega a resina do descalcificador de água até durante 5 minutos. A fase de lavagem só começa depois de este procedimento estar concluído. O processo é repetido periodicamente.

## 7.1 O depósito de sal

### CUIDADO!

Utilize apenas sal de regeneração para máquinas de lavar louça. Não utilize sal de cozinha.

O sal é utilizado para recarregar a resina do amaciador da água e para garantir bons resultados de lavagem no quotidiano.

### Como encher o depósito de sal

1. Rode a tampa do depósito de sal para a esquerda e retire-a.
2. Deite 1 l de água no depósito de sal (apenas se estiver a enchê-lo pela primeira vez).

<sup>2)</sup> Para o correto funcionamento do descalcificador da água, a resina do dispositivo descalcificador tem necessidade de ser regenerada regularmente. Este processo é automático e faz parte da operação normal da máquina de lavar louça. A frequência da regeneração depende da definição do nível do descalcificador de água. Quanto maior o nível, mais frequente será a regeneração. A níveis elevados, a regeneração ocorre duas vezes por ciclo: durante a lavagem da louça e após o enxaguamento final. Em níveis mais baixos, a regeneração ocorre apenas após o enxaguamento final. O enxaguamento do descalcificador ocorre no início do ciclo sucessivo. Em níveis elevados, também ocorre no final da lavagem da louça. O enxaguamento do descalcificador termina com um escoamento completo. A regeneração aumenta a duração do programa em 5 min, o consumo de água em 4 l, e o consumo de energia em 2 Wh. Nas condições laboratoriais padrão atualmente aplicáveis com dureza da água 2,5 mmol/l (descalcificador da água: nível 3), a regeneração ocorrerá a cada 62 l de água usada. A temperatura da água, a pressão da água e as variações da rede elétrica podem alterar os valores.

- Utilizando o funil fornecido, encha o depósito de sal com 1 kg de sal para a máquina de lavar louça.



- Agite o funil com cuidado segurando-o pela pega para introduzir os últimos grãos.
- Remova o sal em torno da abertura do depósito de sal.

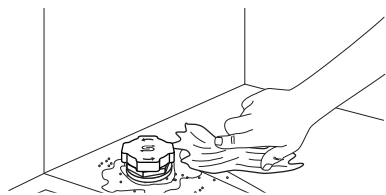

- Rode a tampa no sentido dos ponteiros do relógio para fechar o depósito de sal.

### ❗ IMPORTANTE

É possível que saia água e sal do depósito de sal quando estiver a enchê-lo. Para evitar a corrosão, encha o depósito de sal e inicie imediatamente um ciclo completo de lavagem de louça com detergente.

## 7.2 Utilizar o detergente

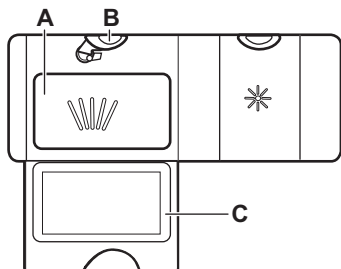

- Prima o elemento de desbloqueio (B) para abrir a tampa (C).
- Coloque o detergente no compartimento (A). Pode utilizar detergente em pastilhas, pó ou gel.

- Se o programa incluir uma fase de pré-lavagem, coloque até 5 g de detergente na parte interior da porta da máquina de lavar louça.
- Feche a tampa. Certifique-se de que o botão de libertação fica bloqueado na posição correta.

❗ Não encha o compartimento (A) com mais de 30 ml de detergente em gel.

Para mais informações sobre a dosagem de detergente, consulte as instruções do fabricante na embalagem do produto. Normalmente, 20 - 25 ml de detergente em gel ou até 18 g de detergente em pó é suficiente para lavar uma carga com sujidade normal.

## 7.3 Como encher o distribuidor de abrillantador

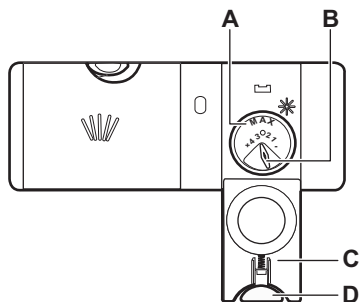

### ⚠ CUIDADO!

O compartimento (A) destina-se apenas ao abrillantador. Não encha com detergente.

### ⚠ CUIDADO!

Utilize apenas abrillantador especificamente concebido para máquinas de lavar louça.

- Prima o elemento de desbloqueio (D) para abrir a tampa (C).
- Coloque abrillantador no distribuidor (A) até o líquido chegar ao nível de enchimento "máx."
- Retire o abrillantador entornado com um pano absorvente para evitar a formação de espuma em excesso.
- Feche a tampa. Certifique-se de que o botão de libertação fica bloqueado na posição correta.

ⓘ Pode rodar o seletor de quantidade a libertar **(B)** entre a posição 1 (menor quantidade) e a posição 4 ou 6 (maior quantidade).

## 8. CARREGAR A MÁQUINA DE LAVAR LOIÇA

- Para obter os melhores resultados de limpeza, disponha os itens nos cestos conforme indicado no manual do utilizador.
- Carregue a máquina de lavar loiça até à sua capacidade total para poupar água e energia.
- Não sobrecarregue os cestos para garantir que a máquina de lavar loiça funciona de forma eficiente.
- Certifique-se de que as peças nos cestos não entram em contacto ou tapam outras. Só assim a água consegue ter alcance completo e lavar a loiça.
- Utilize o aparelho apenas para lavar objetos que possam ser lavados na máquina.
- Não lave os seguintes materiais na máquina de lavar loiça: madeira, marfim, estanho, cobre, alumínio, porcelana ornamentada, aço em carvão desprotegido ou prata. Tal pode fazer com que se rachem, deformem, descolorem, caiam, enferrujem, manchem ou corroam.
- Não lave no aparelho, artigos que possam absorver água (esponjas, panos domésticos).
- Coloque os itens ocós (chávenas, copos e panelas) com a abertura virada para baixo, para permitir o escoamento da água.
- Certifique-se de que os copos não tocam uns nos outros.
- Coloque as peças leves no cesto superior. Certifique-se de que as peças não se mexem livremente.
- Coloque os talheres e os objetos pequenos na gaveta dos talheres.
- Antes de iniciar um programa, certifique-se de que o braço aspersor se pode deslocar livremente.
- Ajuste a altura do cesto superior para acomodar pratos grandes.

### 8.1 Como ajustar a altura do cesto superior

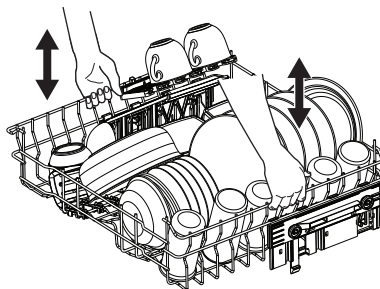

#### ▶ IMPORTANTE

Não levante nem baixe o cesto apenas de um lado.

#### Como levantar o cesto superior

1. Puxe o cesto para fora até parar.
2. Levante o cesto de ambos os lados até que o mecanismo fique bloqueado e o cesto fique estável.

#### Como baixar o cesto superior

1. Puxe o cesto para fora até parar.
2. Levante ligeiramente o cesto de ambos os lados, depois empurre-o para baixo e permita que caia.

### 8.2 Características do cesto da máquina de lavar loiça

Os acessórios incluídos podem variar consoante o modelo da máquina de lavar loiça.

#### Cesto inferior

O número de pinos dobráveis pode variar consoante o modelo da sua máquina de lavar loiça.

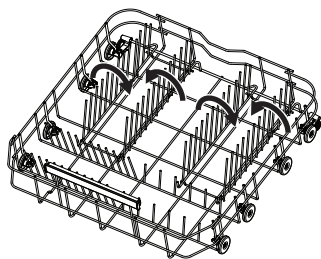

### Cesto superior

As prateleiras para chávenas podem ser rebatidas para dar espaço a pratos altos.

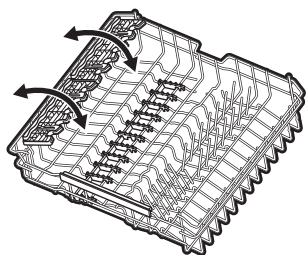

As prateleiras para chávenas têm ranhuras para segurar os copos, enquanto os espigões de borracha garantem estabilidade.

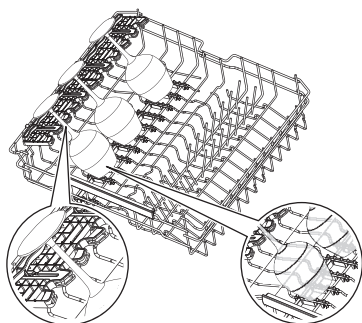

### Gaveta de talheres

Use a gaveta para talheres e objetos pequenos. A gaveta inclui suportes dobráveis para facas.

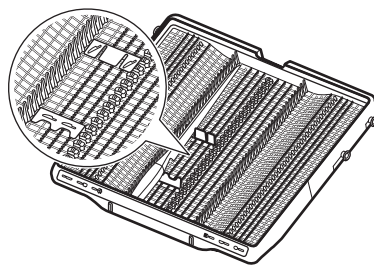

### Como remover acessórios

As prateleiras para chávenas e os espigões de borracha podem ser temporariamente removidos para acomodar objetos pesados

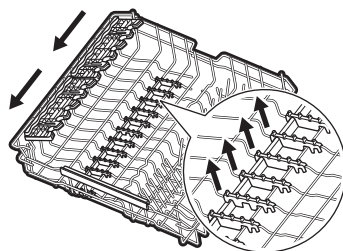

Os suportes para facas podem ser removidos temporariamente, se necessário.

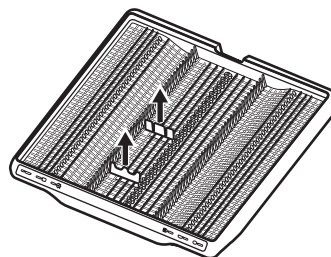

## Alturas máximas de louça (mm)

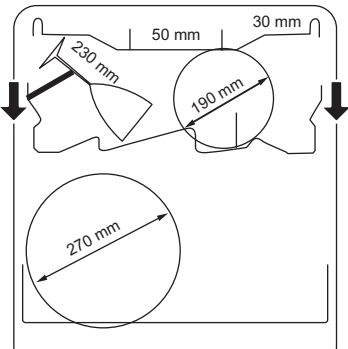
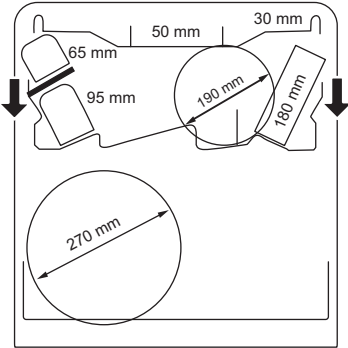
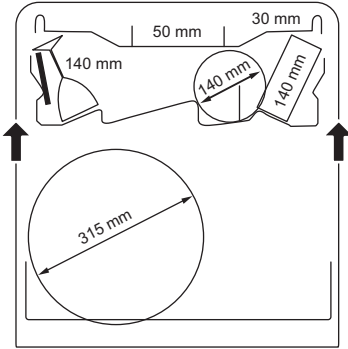

## 8.3 Exemplos para carregar a máquina de lavar louça

### Cesto inferior

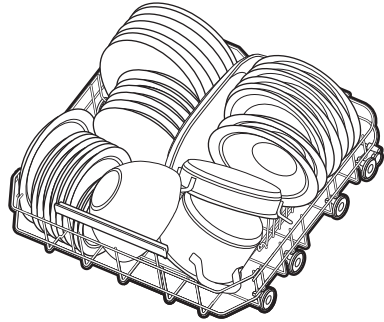
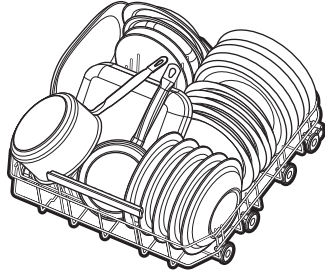

### Cesto superior

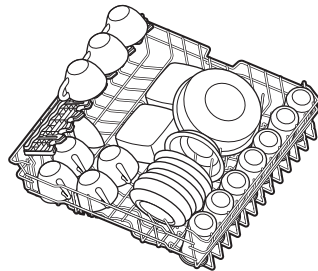

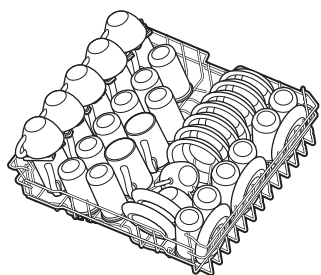

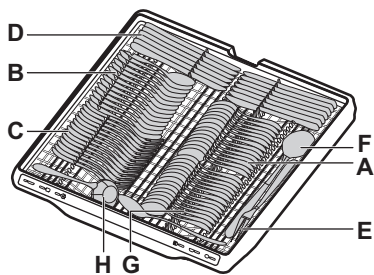
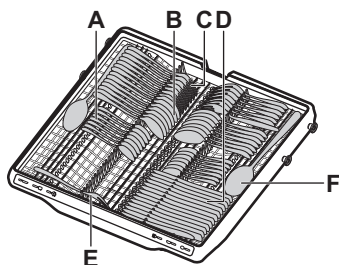

**Gaveta de talheres**





- A. Colher de chá
- B. Colher de sopa
- C. Garfo
- D. Faca
- E. Garfo de servir
- F. Colher de servir
- G. Colher de sobremesa
- H. Concha para molho

## 9. UTILIZAÇÃO DIÁRIA

1. Abra a torneira da água.
2. Prima e mantenha premido o botão on/off até o aparelho se ativar.
3. Encha o depósito de sal se o indicador  estiver aceso.
4. Encha o distribuidor de abrillantador se o indicador  estiver aceso.
5. Coloque os cestos.
6. Encha o distribuidor de abrillantador.
7. Selecione e inicie um programa.
8. Feche a torneira da água quando o programa estiver concluído.

### 9.1 Como iniciar um programa

1. Prima e mantenha premido o botão on/off até o aparelho se ativar. Certifique-se de que a porta está fechada.
2. Prima  até o indicador do programa pretendido se acender. O visor apresenta a duração do programa.

3. Selecione uma opção aplicável, se o desejar.
4. Prima  para iniciar o programa. Começa a contagem decrescente da duração do programa.



### 9.2 Como ativar uma opção do programa

Só pode ser ativada uma opção de cada vez. Ative a opção antes de iniciar um programa. Não é possível ativar ou desativar a opção enquanto um programa estiver em curso.

1. Selecione um programa.
2. Prima  até que o indicador da opção pretendida esteja ligado. Se a opção não for aplicável, os indicadores da opção piscam e um som é emitido.

 A ativação de uma opção aumenta frequentemente o consumo de água, o consumo de energia e a duração do programa.

### 9.3 Como atrasar o início de um programa

1. Selecione um programa.
2. Prima continuamente  durante 3 segundos.
3. Prima repetidamente ou mantenha premido  até o visor apresentar o tempo de atraso pretendido (de 1 a 24 horas).
4. Prima  para iniciar a contagem decrescente.

O indicador  está ligado. O tempo restante da contagem decrescente é em horas. A hora final é apresentada em minutos.

Quando a contagem decrescente terminar, o programa inicia e o indicador  está apagado.



### 9.4 Abrir a porta do aparelho durante o funcionamento

Se abrir a porta durante o funcionamento de um programa, o aparelho pára de funcionar. Isto pode afectar o consumo de energia e a duração do programa. Quando fechar a porta, o aparelho continua a partir do ponto de interrupção.



 Não tente fechar a porta do aparelho durante os primeiros 2 minutos após ter sido aberta automaticamente pela função AirDry porque tal pode danificar o aparelho. Se, após isso, a porta for mantida fechada durante, pelo menos, 3 minutos, o programa atual termina.

### 9.5 Como cancelar o início programado de um programa

Quando cancelar um início programado, terá de seleccionar um programa e opções novamente.

Prima continuamente  e  em simultâneo até que o aparelho entre no modo de seleção de programa.

### 9.6 Como cancelar um programa em curso

Prima continuamente  e  em simultâneo até que o aparelho entre no modo de seleção de programa.

Certifique-se de que existe detergente no distribuidor de detergente antes de iniciar outro programa.

### 9.7 Fim do programa

Quando o programa estiver concluído, a máquina de lavar louça desliga-se automaticamente.

Todos os botões ficam inativos excepto o botão de Ligar/Desligar.

### 9.8 Desativação automática

Esta função poupa energia desligando o aparelho quando não está em funcionamento.

A função entra em funcionamento:

- Quando o programa tiver terminado.
- Após 5 minutos, se nenhum programa tiver sido iniciado e nenhum botão tiver sido premido.

## 10. SUGESTÕES E DICAS

### 10.1 Geral

Siga as sugestões abaixo para garantir resultados de lavagem e secagem óptimos e ajudar a proteger o ambiente.

- Lavar a loiça na máquina de lavar loiça de acordo com as instruções no manual do utilizador habitualmente consome menos água e energia do que lavar a loiça à mão.
- Carregue a máquina de lavar loiça até à sua capacidade total para poupar água e energia. Para melhores resultados de limpeza, disponha os artigos nos cestos

conforme instruído no manual do utilizador e não sobrecarregue os cestos.

- Não faça o pré-enxaguamento da loiça à mão. Aumenta o consumo de água e de energia. Quando necessário, selecione um programa com fase pré-lavagem.
- Retire os resíduos maiores de alimentos da loiça e esvazie chávenas e copos antes de os colocar no interior do aparelho.
- Certifique-se de que as peças nos cestos não entram em contacto ou tapam outras. Só assim a água consegue ter alcance completo e lavar a loiça.

- Selecione um programa de acordo com o tipo de carga e o grau de sujidade. ECO confere a mais eficiente utilização do consumo de água e energia.
- Para prevenir que o calcário se acumule no interior do aparelho:
  - Ateste o depósito de sal sempre que necessário.
  - Utilize a dosagem recomendada de detergente e de abrillantador.
  - Certifique-se de que o nível atual do descalcificador de água corresponde à dureza da água fornecida.
  - Siga as instruções no capítulo "Manutenção e limpeza".

## 10.2 Utilizar sal, abrillantador e detergente

- Utilize apenas sal, abrillantador e detergente próprios para a máquina de lavar louça. Outros produtos podem danificar o aparelho.
- Em áreas com água dura ou muito dura, recomendamos a utilização de detergente básico para máquina de lavar louça (em pó, gel ou pastilhas sem agentes adicionais), abrillantador e sal em separado para obter resultados ótimos de lavagem e secagem.
- As pastilhas combinadas podem não se dissolver completamente durante programas curtos, o que pode deixar resíduos de detergente na louça. Consulte a embalagem do produto. Utilize pastilhas com programas mais longos.
- Utilize sempre a quantidade correta de detergente. A dosagem insuficiente de detergente pode resultar em resultados de lavagem deficientes e na formação de película ou manchas devido à água dura nos itens. A utilização de demasiado detergente com água mole ou amolecida provoca resíduos de detergente na louça. Consulte as instruções na embalagem do detergente.
- Utilize sempre a quantidade correta de abrillantador. A dosagem insuficiente de abrillantador afeta os resultados de secagem. A utilização excessiva de abrillantador provoca camadas azuladas nos itens.
- Certifique-se de que o nível do descalcificador da água está correto. Se o nível definido for demasiado alto, a água fica excessivamente macia, o que pode

causar corrosão no vidro. Para ajustar o nível do descalcificador da água, consulte o capítulo "Definições".

## 10.3 O que fazer se quiser deixar de utilizar pastilhas de detergente combinadas

Antes de começar a utilizar detergente, sal e abrillantador em separado, complete os passos que se seguem:

1. Selecione o nível máximo do amaciador da água.
2. Certifique-se de que o depósito de sal e o depósito de abrillantador estão cheios.
3. Inicie o programa mais curto que tenha uma fase de enxaguamento. Não acrescente detergente e não coloque pratos nos cestos.
4. Quando o programa estiver concluído, regule o nível do amaciador da água para a dureza da água na sua área.
5. Regule a quantidade de abrillantador a libertar.
6. Active a indicação de falta de abrillantador.

## 10.4 Antes de iniciar um programa

Antes de iniciar o programa selecionado, certifique-se de que:

- Os filtros estão limpos e bem instalados.
- A tampa do depósito de sal está bem apertada.
- Os braços aspersores não estão obstruídos.
- Há sal e abrillantador suficientes.
- A disposição das peças nos cestos é a correta.
- O programa é adequado para o tipo de carga e o grau de sujidade.
- É utilizada a quantidade correta de detergente.

## 10.5 Descarregar os cestos

1. Deixe a loiça arrefecer antes de a retirar do aparelho. A loiça quente danifica-se facilmente.
2. Esvazie primeiro o cesto inferior e só depois o cesto superior.

 Quando o programa terminar, pode ficar água nas superfícies internas do aparelho.

## 11. MANUTENÇÃO E LIMPEZA

### 🚫 IMPORTANTE

Antes de qualquer ação de manutenção, desative o aparelho e desligue a ficha da tomada elétrica.

Filtros sujos e braços aspersores obstruídos têm um efeito negativo nos resultados da lavagem.

Os filtros limpam-se automaticamente e não requerem limpeza após cada utilização. Limpe os filtros uma vez por semana. Limpe os braços aspersores a cada dois meses ou antes, se detetar resíduos de alimentos nos pratos após o programa estar concluído. A frequência de limpeza pode variar, dependendo da frequência com que o aparelho é utilizado.

### 11.1 Limpeza externa

- Limpe o aparelho com um pano macio e húmido.
- Utilize apenas detergentes neutros. Para o painel de comandos, use água sem detergentes.
- Não utilize produtos abrasivos, esfregões abrasivos ou solventes.

### 11.2 Limpeza interna

- Limpe o interior do aparelho com um pano macio húmido.
- Não utilize produtos abrasivos, esfregões, ferramentas aguçadas, produtos químicos fortes, produtos de polimento ou solventes.
- Limpe a porta, incluindo a junta de borracha, uma vez por semana.
- Para manter o desempenho do seu aparelho, utilize um produto de limpeza concebido especificamente para máquinas de lavar loiça, pelo menos, de dois em dois meses. Siga cuidadosamente as instruções da embalagem do produto.
- Para otimizar os resultados da limpeza, inicie o programa 🔄.

### 11.3 Remoção de objetos estranhos

Verifique os filtros e o sifão após cada utilização da máquina de lavar loiça. Objetos estranhos (por exemplo, pedaços de vidro, plástico, ossos ou palitos, etc) diminuem o desempenho da limpeza e podem provocar danos na bomba de escoamento.

### ⚠️ CUIDADO!

Se não conseguir remover os objetos estranhos, contacte um Centro de Assistência Técnica Autorizado.

1. Desmonte o sistema dos filtros conforme instruído neste capítulo.
2. Remova todos os objetos estranhos manualmente.
3. Volte a montar os filtros conforme instruído neste capítulo.

### 11.4 Limpar os filtros

O sistema de filtro é composto por 3 peças.

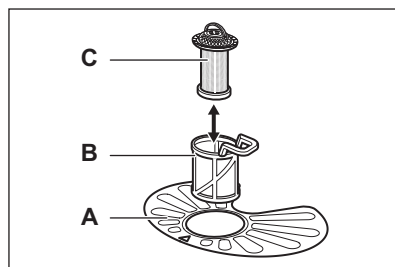

1. Rode o filtro (B) no sentido contrário ao dos ponteiros do relógio e retire-o.

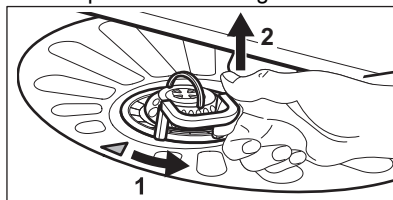

2. Retire o filtro (C) do filtro (B).
3. Remova o filtro plano (A).
4. Lave os filtros.

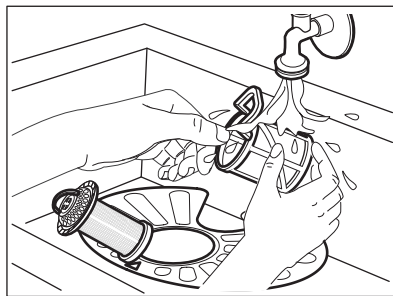

5. Certifique-se de que não existem resíduos de alimentos ou sujeidade na extremidade do reservatório ou à sua volta.
6. Volte a colocar o filtro plano (A). Certifique-se de que está corretamente posicionado sob as 2 guias.

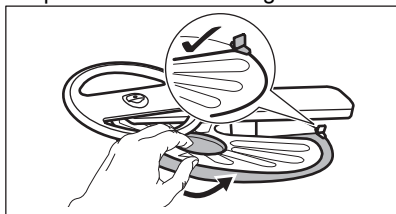

7. Volte a montar os filtros (B) e (C).
8. Volte a colocar o filtro (B) no filtro plano (A). Rode-o no sentido dos ponteiros do relógio até bloquear.

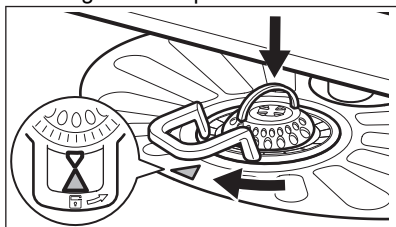

#### ⚠ CUIDADO!

Uma posição incorreta dos filtros pode causar resultados de lavagem incorretos e danos no aparelho.

### 11.5 Limpar o braço aspersor inferior

1. Para remover o braço aspersor inferior, puxe-o para cima.

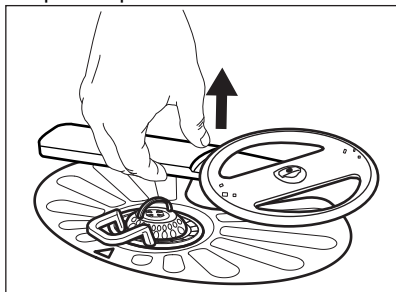

2. Lave o braço aspersor em água corrente. Utilize um objeto fino e pontiagudo como, por exemplo, um palito, para remover a sujeidade dos orifícios. Deixe correr água

através dos orifícios para lavar partículas de sujeidade do interior.

3. Para instalar novamente o braço aspersor, prima-o para baixo.

### 11.6 Limpar o braço aspersor superior

Não remova o braço aspersor superior. Se as aberturas do braço aspersor estiverem obstruídas, retire as restantes partículas de sujeidade com um objeto fino e afiado, por exemplo, um palito.

### 11.7 Limpar o braço aspersor de teto

O braço aspersor de teto está localizado na parte superior do aparelho. O braço aspersor (C) está instalado no tubo de entrega (A) com o elemento de fixação (B).

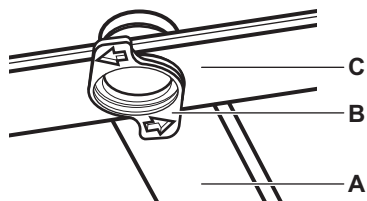

1. Liberte os batentes nos lados das calhas deslizantes da gaveta dos talheres e puxe a gaveta para fora.

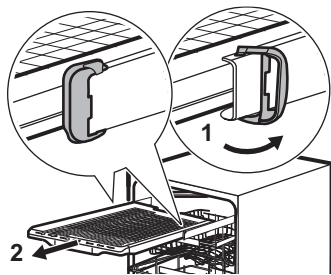

2. Mova o cesto superior para o nível mais baixo para ter acesso mais facilmente ao braço aspersor.
3. Para retirar o braço aspersor (C) do tubo de entrega (A), rode o elemento de fixação (B) no sentido anti-horário e puxe o braço aspersor para baixo.
4. Lave o braço aspersor em água corrente. Utilize um objeto fino e pontiagudo como, por exemplo, um palito, para remover a sujeidade dos orifícios. Deixe correr água através dos orifícios para lavar partículas de sujeidade do interior.

5. Para reinstalar o braço aspersor (C), volte a colocar o elemento de fixação (B) no braço aspersor e fixe-o no tubo de entrega (A) rodando-o no sentido horário. Certifique-se de que o elemento de fixação bloqueia no lugar.
6. Instale a gaveta de talheres nas calhas deslizantes e bloqueie os batentes.

### 11.8 Limpar o filtro da mangueira de entrada

1. Feche a torneira da água.
2. Rode o fixador (A) no sentido dos ponteiros do relógio. Desligue a mangueira.

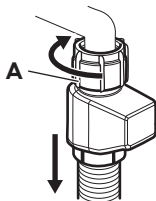

3. Limpe o filtro da mangueira de entrada.

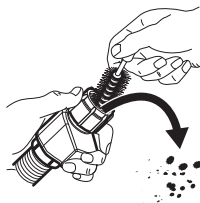

## 12. RESOLUÇÃO DE PROBLEMAS

Quase todos os problemas que ocorrem podem ser resolvidos sem necessidade de contactar um Centro de Assistência Técnica Autorizado. Consulte a tabela para obter informações sobre possíveis problemas.

No caso de alguns problemas, o visor apresenta um código de erro.

Depois de verificar o aparelho, desative-o e, de seguida, ative-o novamente. Se o problema persistir, contacte um Centro de Assistência Técnica Autorizado. Desligue o aparelho da corrente e não o utilize até que o problema esteja resolvido.

### **IMPORTANTE**

Feche a torneira da água, desligue o aparelho da corrente e não o utilize até que o problema esteja resolvido.

#### **Não consegue ativar o aparelho.**

- Verificar se a ficha está ligada à tomada elétrica.
- Certifique-se de que não há um disjuntor desligado no quadro elétrico.

#### **O programa não inicia.**

- Certifique-se de que a porta do aparelho está fechada.

- Prima o botão de início.
- Se o início programado estiver definido, cancele a contagem decrescente ou aguarde pelo fim da mesma.
- O aparelho recarrega a resina no interior do amaciador de água. O procedimento demora aproximadamente 5 minutos.

#### **Código de erro ou . O aparelho não enche com água.**

- Assegurar que a torneira da água está aberta.
- Certifique-se de que a pressão do abastecimento de água se encontra entre 0.05 (0.5) / 1 (10) MPa (bar). Para obter estas informações, contacte os serviços locais de abastecimento de água.
- Certifique-se de que a torneira da água não está obstruída.
- Certifique-se de que o filtro da mangueira de entrada não está obstruído. Se necessário, limpe o filtro. Consulte o capítulo "Manutenção e limpeza".
- Certifique-se de que a mangueira de entrada não tem dobras ou vincos.

**Código de erro 120. O aparelho não escoar a água.**

- Certifique-se de que o sifão do lava-loiça não está obstruído.
- Certifique-se de que o sistema de filtração interior não está obstruído.
- Certifique-se de que a mangueira de entrada não tem dobras ou vincos.

**Código de erro 130. O dispositivo anti-inundação está ligado.**

- Feche a torneira da água.
- Certifique-se de que o aparelho está corretamente instalado.
- Certifique-se de que os cestos estão carregados conforme instruído no manual do utilizador.

**Códigos de erro 141-144. Avaria da bomba de lavagem ou da bomba de escoamento.**

- Certifique-se de que os filtros estão limpos.
- Desligue e volte a ligar o aparelho.

**Códigos de erro 151-159 or 15A-15F. Avaria da bomba de lavagem ou da bomba de escoamento.**

- Desligue e volte a ligar o aparelho.

**Código de erro 161 ou 169. A temperatura da água no interior do aparelho está demasiado alta ou ocorreu uma avaria do sensor da temperatura.**

- Certifique-se de que a temperatura da água de admissão não excede 60°C.
- Desligue e volte a ligar o aparelho.

**Códigos de erro 170 ou 173. Avaria técnica do aparelho.**

- Desligue e volte a ligar o aparelho.

**Código de erro 1F1. O nível de água no interior do aparelho é demasiado alto.**

- Desligue e volte a ligar o aparelho.
- Certifique-se de que os filtros estão limpos.
- Certifique-se de que a mangueira de saída está instalada na altura certa acima do chão. Consulte as instruções de instalação.

**O aparelho para e inicia mais vezes durante o funcionamento.**

- Isto é normal. Esta ação proporciona uma lavagem ótima com poupança de energia.

**O programa demora demasiado tempo.**

- Se o início programado estiver definido, cancele a contagem decrescente ou aguarde pelo fim da mesma.
- A ativação de opções do programa aumenta a duração do mesmo.

**A duração do programa apresentada é diferente da duração na tabela dos valores de consumo.**

- A duração do programa pode variar devido à pressão e temperatura da água, flutuações na rede de abastecimento, opções selecionadas, quantidade de louça e grau de sujidade.

**O tempo restante indicado no visor aumenta e avança quase até ao fim da duração do programa.**

- Não se trata de uma anomalia. O aparelho está a funcionar corretamente.

**Existe uma pequena fuga na porta do aparelho.**

- O aparelho não está nivelado. Desaperte ou aperte os pés ajustáveis (se aplicável).

**É difícil fechar a porta do aparelho.**

- O aparelho não está nivelado. Desaperte ou aperte os pés ajustáveis (se aplicável).
- Existe loiça saliente dos cestos.

**A porta do aparelho abre-se durante o ciclo de lavagem.**

- A função AirDry está ativada para melhorar os resultados de secagem enquanto poupa energia. Para desativar a função, consulte o capítulo "Definições".

**Ouve-se ruído de trepidação ou pancadas do interior do aparelho.**

- A loiça não foi bem arrumada nos cestos. Consulte o capítulo "Carregar a máquina de lavar loiça".
- Certifique-se de que os braços aspersores rodam livremente.

**O aparelho faz disparar o disjuntor.**

- A amperagem do aparelho não é suficiente para fornecer todos os aparelhos que estão a funcionar. Verifique a amperagem da tomada e a capacidade do contador ou desligue um dos aparelhos em utilização.

- Falha elétrica interna do aparelho. Contate um Centro de Assistência Técnica Autorizado.

## 12.1 Os resultados de lavagem e secagem de loiça não são satisfatórios

### Resultados de lavagem insatisfatórios.

- Consulte o capítulo "Sugestões e dicas".
- Utilize um programa de lavagem mais intensivo.
- Ative a opção  para melhorar os resultados de lavagem de um programa selecionado.
- Limpe os orifícios do braço aspersor e os filtros. Consulte o capítulo "Manutenção e limpeza".
- A causa pode estar na qualidade do detergente. Experimente um detergente diferente.

### Secagem insatisfatória.

- Consulte o capítulo "Sugestões e dicas".
- A loiça foi deixada demasiado tempo dentro do aparelho fechado. Ative a função AirDry para definir a abertura automática da porta e para melhorar o desempenho da secagem. Consulte o capítulo "Definições".
- Descarregue a máquina de lavar louça apenas quando o programa estiver concluído e o visor apresentar 0:00.
- Não existe abrillantador ou a dosagem não é suficiente. Encha o distribuidor de abrillantador ou regule a dosagem para um nível superior (se aplicável).
- A causa pode estar na qualidade do abrillantador. Experimente um abrillantador diferente.
- Utilize sempre abrillantador, mesmo com pastilhas combinadas.
- As peças de plástico podem ter de ser secas com uma toalha.
- O programa 30min não tem a fase de secagem. Selecione um programa diferente.
- Gotas de água do cesto superior caíram no cesto inferior. Descarregue primeiro o cesto inferior e, de seguida, o cesto superior.

### Riscas esbranquiçadas nos copos e pratos.

- A quantidade de detergente é demasiada. Reduza a quantidade.

### Camadas azuladas nos copos e pratos.

- Foi libertada uma quantidade demasiado alta de abrillantador. Ajuste a dosagem para um nível inferior.

### Manchas e marcas de água secas nos copos e pratos.

- A causa pode estar na qualidade do abrillantador. Experimente um abrillantador diferente.
- Consulte o capítulo "Carregar a máquina de lavar loiça".

### O interior do aparelho está molhado.

- Não se trata de um defeito do aparelho. A humidade condensa-se nas paredes do aparelho.

### Espuma invulgar durante a lavagem.

- Utilize o detergente especificamente concebido para máquinas de lavar loiça.
- Utilize um detergente de um fabricante diferente.
- Não faça o pré-enxaguamento dos pratos em água corrente.

### Vestígios de ferrugem nos talheres.

- Existe demasiado sal na água que é utilizada para a lavagem. Depois de encher o depósito de sal, remova sempre o sal derramado.
- Foram colocados juntos itens enferrujados e talheres de aço inoxidável. Não coloque estes itens próximos uns dos outros.

### Distribuidor do detergente com resíduos de detergente no fim do programa.

- A água não consegue tirar o detergente do distribuidor. Certifique-se de que os braços aspersores não estão bloqueados ou obstruídos.
- Certifique-se de que as peças nos cestos não impedem a abertura da tampa do distribuidor de detergente.

### Odores no interior do aparelho.

- Consulte o capítulo "Manutenção e limpeza".
- Utilize regularmente um programa com uma temperatura de lavagem de 65°C.

### Depósitos de calcário na loiça, na cuba e na face interior da porta.

- A sua água é dura. Utilize sal e defina a regeneração do amaciador da água mesmo quando as pastilhas forem utilizadas. Consulte a secção sobre o

- descalcificador de água no capítulo "Definições".
- O nível de sal está baixo. Se o indicador de falta de sal estiver aceso, encha o depósito de sal.
- A tampa do depósito de sal está solta. Inspeccione a tampa.
- Inicie o programa com um descalcificador ou um produto de limpeza concebido para máquinas de lavar louça.
- Se continuar haver depósitos de calcário, limpe o aparelho com os detergentes adequados.
- Experimente um detergente diferente.
- Contacte o fabricante do detergente.

#### Loiça baça, descolorada ou lascada.

- Certifique-se de que apenas as peças laváveis na máquina são lavadas no aparelho.

- Carregue e descarregue os cestos com cuidado. Consulte o capítulo "Carregar a máquina de lavar louça".
- Coloque as peças delicadas no cesto superior.
- Ative a opção para garantir um cuidado especial para copos e itens delicados.

Consulte os capítulos "Antes da primeira utilização", "Carregar a máquina de lavar louça", "Utilização diária" ou "Sugestões e dicas" para outras causas possíveis.

## 13. DADOS TÉCNICOS

Dimensões	Largura / Altura / Profundidade (mm)	596 / 818 - 898 / 570
Ligação elétrica <sup>1)</sup>	Tensão (V)	220 - 240
	Frequência (Hz)	50
Pressão do fornecimento de água	Mín. / máx. MPa (bar)	0.05 (0.5) / 1 (10)
Fornecimento de água	Água fria ou água quente (°C) <sup>2)</sup>	mínimo 5 - máximo 60
Capacidade	Definições de colocação	14

<sup>1)</sup> Consulte a placa de classificação para conhecer os outros valores.

<sup>2)</sup> Se a água quente for proveniente de fontes de energias renováveis (p. ex., painéis solares), utilize o fornecimento de água quente para diminuir o consumo de energia.

### 13.1 Link para a base de dados de EU EPREL

O código QR no rótulo energético fornecido com o aparelho disponibiliza um link da web para o registo deste aparelho na base de dados da EU EPREL. Mantenha a etiqueta de energia para consulta juntamente com o manual do utilizador e todos os outros documentos disponibilizados com este aparelho.

É possível encontrar informações sobre o desempenho do produto na base de dados de EU EPREL utilizando a ligação <https://eprel.ec.europa.eu> e o nome do modelo e o número do produto que pode encontrar na placa de características do aparelho. Consulte o capítulo "Descrição do produto".

## 14. PREOCUPAÇÕES AMBIENTAIS

Recicle os materiais que apresentem o símbolo . Coloque a embalagem nos contentores indicados para reciclagem. Ajude a proteger o ambiente e a saúde pública através

da reciclagem dos aparelhos elétricos e eletrónicos. Não elimine aparelhos marcados com o símbolo com o lixo doméstico. Coloque o produto num ponto de recolha para

reciclagem local ou contacte as suas autoridades municipais.

1. INFORMACIÓN SOBRE SEGURIDAD.....	25	8. CARGA DEL LAVAVAJILLAS.....	34
2. INSTRUCCIONES DE SEGURIDAD.....	26	9. USO DIARIO.....	37
3. DESCRIPCIÓN DEL PRODUCTO.....	28	10. CONSEJOS.....	39
4. PANEL DE CONTROL.....	29	11. LIMPIEZA Y MANTENIMIENTO.....	40
5. PROGRAMAS Y OPCIONES.....	29	12. SOLUCIÓN DE PROBLEMAS.....	42
6. AJUSTES.....	31	13. DATOS TÉCNICOS.....	45
7. ANTES DEL PRIMER USO.....	33	14. ASPECTOS MEDIOAMBIENTALES.....	45

## 1. INFORMACIÓN SOBRE SEGURIDAD

Antes de instalar y utilizar el aparato, lea atentamente las instrucciones facilitadas. El fabricante no se hace responsable de lesiones o daños producidos como resultado de una instalación o un uso incorrectos. Conserve siempre estas instrucciones en lugar seguro y accesible para futuras consultas.

### 1.1 Seguridad de niños y personas vulnerables

- Este aparato puede ser utilizado por niños de 8 años en adelante y personas cuyas capacidades físicas, sensoriales o mentales estén disminuidas o que carezcan de la experiencia y conocimientos suficientes para manejarlo, siempre que cuenten con las instrucciones o la supervisión sobre el uso del electrodoméstico de forma segura y

comprendan los riesgos. Es necesario mantener alejados del aparato a los niños de menos de 8 años, así como a las personas con minusvalías importantes y complejas, salvo que estén bajo supervisión continua.

- Los niños deben ser supervisados para garantizar que no jueguen con el producto.
- Mantenga los detergentes fuera del alcance de los niños.
- Mantenga a los niños y mascotas alejados del aparato cuando la puerta se encuentre abierta.
- La limpieza y mantenimiento de usuario del producto no podrán ser realizados por niños sin supervisión.

### 1.2 Instrucciones generales de seguridad

- Este electrodoméstico está diseñado únicamente para

limpiar vajilla y utensilios domésticos.

- Este aparato está diseñado para uso doméstico en interiores.
- Este aparato se puede utilizar en oficinas, habitaciones de hotel, habitaciones de Bed&Breakfast, casas de campo y otros alojamientos similares donde dicho uso no exceda (en promedio) los niveles de uso doméstico.
- No cambie las especificaciones de este aparato.
- La presión del suministro de agua para el funcionamiento del aparato (mínima y máxima) debe estar entre 0.05 (0.5) / 1 (10) MPa (bares).
- Coloque el máximo número de 14 cubiertos.
- La puerta del aparato no debe dejarse abierta para evitar el riesgo de tropiezos.
- Si el cable de alimentación sufre algún daño, el fabri-

cante, su servicio técnico autorizado o un profesional tendrán que cambiarlo para evitar riesgos.

- **ADVERTENCIA:** Los cuchillos y otros utensilios con puntas afiladas deben colocarse en el cesto con las puntas hacia abajo o en posición horizontal.
- Antes de realizar tareas de mantenimiento, apague el aparato y desenchúfelo de la toma de corriente.
- No utilice agua pulverizada a alta presión ni vapor para limpiar el aparato.
- Si el aparato tiene orificios de ventilación en la base, no deben cubrirse, por ejemplo con una alfombra.
- El aparato debe conectarse a la toma de agua utilizando el juego nuevo de tubos que se facilita. No deben reutilizarse los tubos antiguos.

## 2. INSTRUCCIONES DE SEGURIDAD

### 2.1 Instalación

#### **ADVERTENCIA!**

Solo un técnico cualificado puede instalar el aparato.

- Retire todo el embalaje.

- No instale ni utilice un aparato dañado.
- Siga las instrucciones de instalación proporcionadas.
- Tenga cuidado al mover el aparato, ya que es pesado. Utilice guantes de protección y calzado cerrado.
- No instale ni utilice el aparato a temperaturas inferiores a 0 °C.

- Instale el aparato en un lugar seguro y adecuado que cumpla los requisitos de instalación.
- No utilice el aparato antes de instalarlo en la estructura empotrada por motivos de seguridad.

## 2.2 Conexión eléctrica

### **ADVERTENCIA!**

Riesgo de incendios y descargas eléctricas.

- **ADVERTENCIA:** Este aparato está diseñado para instalarse/conectarse a una conexión a tierra del edificio.
- Asegúrese de que los parámetros de la placa de datos técnicos sean compatibles con el suministro eléctrico.
- Utilice siempre una toma con aislamiento de conexión a tierra correctamente instalada.
- No utilice adaptadores múltiples ni cables prolongadores.
- Evite daños en el enchufe de red y el cable de red. Si es necesario sustituirlo, póngase en contacto con nuestro Centro de servicio autorizado.
- Conecte el enchufe de red a la toma de corriente solo al final de la instalación y asegúrese de acceder al enchufe de red.
- No desconecte el aparato tirando del cable de alimentación. Tire siempre del enchufe.

## 2.3 Conexión de agua

### **ADVERTENCIA!**

Riesgo de descarga eléctrica.

- No provoque daños en los tubos de agua.
- Antes de conectar a tuberías nuevas, tuberías que no se hayan usado durante mucho tiempo, o donde se hayan realizado reparaciones o instalado nuevos dispositivos (p. ej., medidores de agua), deje correr el agua hasta que esté limpia.
- Compruebe si hay fugas de agua durante y después del primer uso.
- Si la manguera de entrada de agua está dañada, cierre la llave de agua y quite inmediatamente el enchufe de la toma de corriente. Póngase en contacto con un centro de servicio autorizado para sustituir la manguera de entrada de agua.
- La pérdida de energía eléctrica desactiva el sistema de protección del agua, lo que aumenta el riesgo de inundación.

- La manguera de entrada de agua incorpora una válvula de seguridad y un manguito con un cable de alimentación interior.

## 2.4 Uso

- Mantenga los productos inflamables o los artículos húmedos con productos inflamables lejos del aparato.
- Los detergentes para lavavajillas son peligrosos. Siga las instrucciones de seguridad del envase del detergente.
- No beba agua ni juegue con el agua del aparato.
- Espere hasta que finalice el programa para retirar los platos, ya que puede quedar detergente en los platos.
- No guarde los artículos ni ejerza presión sobre la puerta abierta del aparato.
- El aparato puede liberar vapor caliente si abre la puerta mientras está en marcha un programa.

## 2.5 Asistencia técnica

- Para reparar el aparato, póngase en contacto con el centro de servicio autorizado. Utilice solamente piezas de recambio originales.
- La autorreparación o la reparación no profesional pueden ser peligrosas para el usuario y anular la garantía.
- Las siguientes piezas de repuesto están disponibles al menos 7 años después de que el modelo se haya retirado: motor, bomba de circulación y desagüe, calentadores y elementos de calentamiento, incluidas las bombas de calor, tuberías y equipos relacionados, incluidas las mangueras, válvulas, filtros y aquastops, piezas estructurales e interiores relacionadas con los conjuntos de puertas, placas de circuitos impresos, pantallas electrónicas, presostatos, termostatos y sensores, software y firmware, incluido el software de restablecimiento. Los siguientes repuestos están disponibles al menos 10 años después de que el modelo se haya retirado: bisagras y juntas de puertas, otras juntas, brazos aspersores, filtros de desagüe, rejillas interiores y periféricos de plástico como cestas y tapas. La duración puede ser mayor en su país. Visite nuestro sitio web para obtener más información.
- Algunos repuestos solo están disponibles para talleres profesionales y puede que no sean relevantes para el modelo.

- En relación con la(s) lámpara(s) contenidas en este producto y las lámparas de repuesto a la venta por separado: Estas lámparas están previstas para soportar condiciones físicas extremadas en aparatos de uso doméstico, como temperatura, vibración o humedad, o para ofrecer información sobre el estado operativo del aparato. No están previstas para su uso en otras aplicaciones y no son aptas para alumbrado en viviendas.

## 2.6 Desecho

### ⚠ ADVERTENCIA!

Existe riesgo de lesiones o asfixia.

- Desconecte el aparato de la red.
- Corte el cable de conexión a la red y deséchelo.
- Retire el pestillo de la puerta para evitar que los niños y las mascotas queden encerrados en el aparato.

## 3. DESCRIPCIÓN DEL PRODUCTO

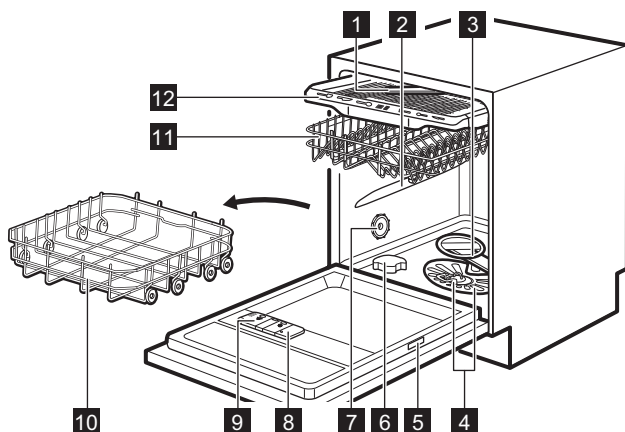

- 1** Brazo aspersor de techo
- 2** Brazo aspersor intermedio
- 3** Brazo aspersor inferior
- 4** Filtros
- 5** Placa de datos técnicos
- 6** Depósito de sal
- 7** Ventilación

- 8** Dosificador de abrillantador
- 9** Dosificador de detergente
- 10** Cesto inferior
- 11** Cesto superior
- 12** Cajón de cubiertos

## 4. PANEL DE CONTROL

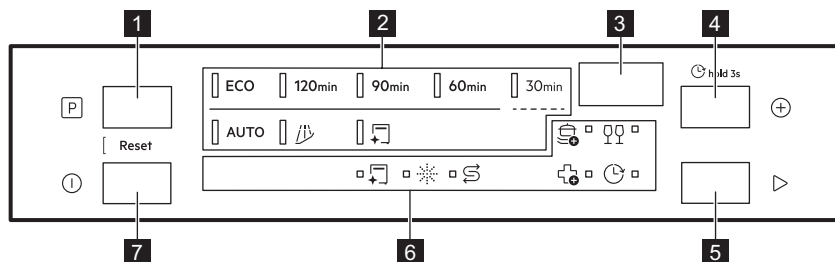

- 1 Botón de selección de programa
- 2 Indicadores de programa
- 3 Pantalla
- 4 Botón de opciones de programa / Botón de inicio del retardo
- 5 Botón Start
- 6 Indicadores
- 7 Botón de encendido/apagado

### 5.1 Indicators



El indicador de mantenimiento se activa cuando es necesario ejecutar el programa estándar. Consulte el capítulo "Programas y opciones".



El indicador de sal se activa cuando es necesario rellenar el depósito de sal. Consulte el capítulo "Antes del primer uso".



El indicador de abrillantador se activa cuando es necesario rellenar el dosificador de abrillantador. Consulte el capítulo "Antes del primer uso".



El indicador de retardo se activa cuando programa el inicio retardado. Consulte el capítulo "Uso diario".



Indicadores de opciones de programa. Cuando activa una opción, el indicador relacionado se enciende. Consulte el capítulo "Programas y opciones".

## 5. PROGRAMAS Y OPCIONES

### 5.1 Resumen de los programas

#### ECO

Este programa ofrece el uso más eficaz en cuanto al consumo de agua y energía para vajilla, cubiertos, ollas y sartenes con suciedad normal. Fases: prelavado, lavado de platos en 50°C, aclarado intermedio, aclarado final en 50°C, secado y AirDry. Este es el programa estándar para institutos de pruebas. Este programa se utiliza para evaluar el cumplimiento del Reglamento de la Comisión sobre ecodiseño (UE) 2019/2022.

#### 120min

Para vajilla, cubiertos, ollas y sartenes con suciedad normal seca. Fases: lavado de pla-

tos en 65°C, aclarado intermedio, aclarado final en 50°C, secado y AirDry.

#### 90min

Para vajilla, cubiertos, ollas y sartenes con suciedad normal ligeramente seca. Fases: lavado de platos en 65°C, aclarado intermedio, aclarado final en 55°C, secado y AirDry.

#### 60min

Para vajilla y cubiertos con suciedad fresca y ligeramente seca. Fases: lavado de platos en 65°C, aclarado intermedio, aclarado final en 60°C, secado, AirDry.

#### 30min

Para vajilla y cubiertos con suciedad fresca. Fases: lavado de platos en 60°C, enjuague en 50°C, AirDry. El programa no incluye la fa-

se de secado ni la liberación del abrillantador. Deje las prendas en el lavavajillas con la puerta abierta para que se sequen al aire.

## AUTO

Para vajilla, cubiertos, ollas y sartenes con todos los grados de suciedad. Fases: prelavado, lavado de platos en 60°C, aclarado intermedio, aclarado final en 60°C, secado, AirDry. Este ciclo inteligente detecta el tamaño de la carga y el nivel de suciedad. Ajusta automáticamente la temperatura del lavavajillas, la duración y la cantidad de agua para obtener resultados óptimos de limpieza y secado.

## 5.2 Programas especiales

### Rinse&Hold

El programa actualiza los platos que se lavarán más tarde. No utilice detergente con este programa.

### MachineCare

El programa limpia el interior del aparato en 65°C, eliminando eficazmente la cal y la acumulación de grasa para mantener un rendimiento duradero. Utilice un descalcificador o producto de limpieza diseñado específicamente para lavavajillas. Siga las instrucciones que aparecen en el paquete. No introduzca platos en los cestos. Antes de iniciar el programa, limpie los filtros y los brazos aspersores.

## 5.3 Opciones del programa

### ExtraPower

Ea opción mejora la eficacia de la limpieza al alargar la duración del programa, lo que da como resultado una temperatura media de lavado de platos más alta. La opción está diseñada para suciedad muy dura. Aplicable a los programas 120min, 90min, 60min, 30min.

### GlassCare



La opción protege los artículos delicados, especialmente la cristalería, evitando cambios rápidos de temperatura. La opción limita la temperatura del lavavajillas a 45 °C para garantizar una limpieza suave pero eficaz. Aplicable a los programas 120min, 90min, 60min, 30min.

### ExtraHygiene

La opción proporciona mejores resultados de higiene al mantener la temperatura por encima de 65 °C durante al menos 10 minutos durante la última fase de aclarado. Esto elimina más del 99,9999 % de bacterias y virus. Probado para *Micrococcus luteus* y bacteriófago MS2 por Swisstatest Testmaterialien AG (n.º de informe de prueba 20212029). Aplicable a los programas 120min, 90min, 60min, 30min.

## 5.4 Valores de consumo

**A** - programa, **B** - agua (l), **C** - energía (kWh), **D** - duración (min).

A	B	C	D
ECO	9,5	0,644	240
120min	11,5	0,900	120
90min	11,5	0,975	90
60min	11,5	1,025	60
30min	9,0	0,600	30
AUTO	11,5	1,125	170
	4,5	0,025	15
	10,0	0,500	60

La presión y temperatura del agua, las variaciones del suministro de energía, las opciones, la cantidad de platos y el grado de suciedad pueden alterar los valores.

Los valores de los programas distintos de ECO son solo indicativos.

## 5.5 Información para pruebas comparativas

Para recibir toda la información necesaria para efectuar pruebas de rendimiento (p.ej., según EN60436 ), envíe un mensaje de correo electrónico a:

**info.test@dishwasher-production.com**

En su solicitud, incluya el código de número de producto (PNC) de la placa de características.

Para cualquier otra pregunta relacionada con su lavavajillas, consulte el manual de servicio suministrado con el aparato.

## 6. AJUSTES

### 6.1 Descripción general de los ajustes

Los nombres entre paréntesis corresponden a cómo muestra el lavavajillas los ajustes en el modo de ajuste.

#### Dureza del agua (HAR)

Ajuste el nivel del descalcificador de agua (1-10) en función de la dureza del agua. Valor por defecto: 5.<sup>1)</sup>

#### Notificación de nivel de abrillantador vacío (rA)

Activar o desactivar la notificación del abrillantador. Valor por defecto: On<sup>1)</sup>

#### Sonido de fin (ES)

Seleccione On para activar u Off para desactivar la señal acústica al final de un programa. Valor por defecto: Off.

#### Apertura puerta auto. (Ado)

Seleccione On para activar o Off para desactivar la función AirDry. Valor por defecto: On.<sup>1)</sup>

#### Tonos de las teclas (to)

Escoja On para activar o Off para desactivar el tono que suena cuando se pulsa un botón. Valor por defecto: On.

#### contador de ciclos (uC)

Compruebe el número de ciclos de lavado de platos realizados. El contador se detiene en 65535.

#### Número de PNC (Pnc)

Compruebe el número de su aparato. PNC Indique el número cuando se ponga en contacto con un Centro de servicio autorizado.



#### Restablecer ajustes (rS)

Seleccione Yes para restablecer los ajustes de fábrica del aparato. El ajuste no restablece el uso de la hora. Seleccione No para salir.

### 6.2 Modo de ajuste

#### Cómo acceder al modo de usuario



Puede entrar en el modo de ajuste antes de iniciar un programa. No puede entrar en el modo de ajuste mientras se realiza un programa.

Mantenga pulsados simultáneamente  y  durante unos 3 segundos.

La pantalla muestra el primer ajuste: HAR.

#### Cómo cambiar un ajuste



Asegúrese de que el aparato se encuentra en modo de ajuste.

1. Pulse  o  para cambiar entre los ajustes.

La pantalla muestra el nombre del ajuste.



2. Pulse  para introducir el ajuste.

El valor de ajuste actual parpadea.

3. Pulse  o  para cambiar el valor.

4. Pulse  para confirmar el valor de ajuste.

El aparato vuelve a la lista de ajustes.

5. Mantenga pulsados simultáneamente  y  durante unos 3 segundos para salir del modo de ajuste.

El aparato vuelve a la selección de programa. Los ajustes guardados son válidos hasta que los vuelva a cambiar.

 El aparato sale del modo de ajuste si no se pulsa ningún botón después de 10 segundos.

### 6.3 Descalcificador de agua

El descalcificador elimina minerales del suministro de agua que podrían afectar negativamente al resultado de lavado y al funcionamiento del aparato.

Cuanto mayor sea el contenido de dichos minerales, más dura será el agua. La dureza del agua se mide en escalas equivalentes.

El nivel del descalcificador de agua debe ajustarse en función de la dureza del agua de

<sup>1)</sup> Consulte más detalles más adelante en este capítulo.

su suministro de agua. El ajuste es necesario independientemente del tipo de detergente utilizado para garantizar buenos resultados de lavado y mantener activo el indicador de sal. La empresa local de suministro de agua puede informarle de la dureza del agua de su zona. El ajuste predeterminado de fábrica es el nivel 5.

❶ Las pestañas multiusos con descalcificador tienen una eficacia limitada para ablandar el agua. Consulte el envase del producto.

### Dureza del agua

°dH	°fH	mmol/l	mg/l (ppm)	°Clark	L <sup>1)</sup>
47 -50	84 -90	8,4 -9,0	835 -904	58 -63	10
43 -46	76 -83	7,6 -8,3	755 -834	53 -57	9
37 -42	65 -75	6,5 -7,5	645 -754	46 -52	8
29 -36	51 -64	5,1 -6,4	505 -644	36 -45	7
23 -28	40 -50	4,0 -5,0	395 -504	28 -35	6
19 -22	33 -39	3,3 -3,9	325 -394	23 -27	5
15 -18	26 -32	2,6 -3,2	255 -324	18 -22	4
11 -14	19 -25	1,9 -2,5	185 -254	13 -17	3
4 -10	7 -18	0,7 -1,8	70 -184	5 -12	2
<4	<7	<0,7	<70	< 5	1

1) Nivel del descalcificador de agua

El descalcificador de agua se somete a un proceso automático de regeneración.<sup>2)</sup>

### 6.4 Notificación del dosificador de abrillantador vacío

El abrillantador permite que la vajilla se seque sin rayas ni franjas. Se libera automáticamente durante el aclarado final.

Cuando el depósito de abrillantador está vacío, el indicador se enciende avisando que es preciso rellenar. Si el resultado de secado es satisfactorio usando solo multipastillas, puede desactivar el aviso para rellenar el abrillantador. Sin embargo, para obtener el mejor secado, utilice siempre abrillantador.

Si utiliza detergente normal o tabletas múltiples sin abrillantador, active la notificación para mantener activo el indicador de rellenado de abrillantador.

### 6.5 AirDry

AirDry mejora los resultados de secado con un bajo consumo de energía. La puerta del aparato se abre automáticamente durante la fase de secado y permanece entreabierta. La desactivación de la función puede reducir el rendimiento de secado.

AirDry se activa automáticamente con todos los programas excepto .

Cuando se abre la puerta, la pantalla muestra el tiempo restante del programa en ejecución. La duración de la fase de secado y el tiempo de apertura de la puerta varían en función del programa y la opción seleccionada.

#### PRECAUCIÓN!

No intente cerrar la puerta del aparato durante 2 minutos después de la apertura automática. Podría dañar el aparato.

<sup>2)</sup> Para el correcto funcionamiento del descalcificador de agua, la resina del dispositivo debe regenerarse regularmente. Este proceso es automático y forma parte del funcionamiento normal del lavavajillas. La frecuencia de regeneración depende del ajuste del nivel del descalcificador de agua. Cuanto más alto sea el nivel, más frecuente será la regeneración. A niveles altos, la regeneración se produce dos veces en un ciclo: durante el lavado de platos y después del enjuague final. A niveles más bajos, la regeneración se produce solo después del enjuague final. El aclarado del suavizante se produce al principio del ciclo sucesivo. A niveles altos, también se produce al final del lavado de platos. El aclarado del descalcificador termina con un drenaje completo. La regeneración aumenta la duración del programa en un máximo de 5 min, el consumo de agua en un máximo de 4 l y el consumo de energía en 2 Wh. En las condiciones estándar de laboratorio aplicables actualmente con una dureza del agua de 2,5 mmol/l (descalcificador de agua: nivel 3), la regeneración se producirá cada 62 l de agua usada. La presión y temperatura del agua, así como las variaciones de suministro eléctrico pueden alterar dichos valores.

## 7. ANTES DEL PRIMER USO

1. Mantenga pulsada la tecla de encendido/apagado hasta que el aparato se active.
2. Ajuste el nivel del descalcificador de agua a la dureza del agua.
3. Llene el depósito de sal.
4. Llenado del dosificador de abrillantador.
5. Llene el dosificador de detergente.
6. Abra el grifo.
7. Active el programa 30min para eliminar cualquier posible residuo del proceso de fabricación. No introduzca platos en los cestos.

Después de iniciar el programa, el aparato recarga la resina del descalcificador durante hasta 5 minutos. La fase de lavado empieza solo después de que termine este proceso. El proceso se repite periódicamente.

### 7.1 El depósito de sal

#### PRECAUCIÓN!

Utilice solo sal regeneradora para lavavajillas. No use sal de cocina.

La sal se utiliza para recargar la resina del descalcificador y asegurar un buen resultado de lavado en el uso diario.

#### Llenado del depósito de sal

1. Gire el tapón del depósito de sal hacia la izquierda y extráigalo.
2. Vierta 1 l de agua en el contenedor de sal (solo si lo llena por primera vez).
3. Llene el contenedor de sal con 1 kg de sal para lavavajillas utilizando el embudo suministrado.



4. Agite cuidadosamente el embudo por el asa para hacer que entren los últimos granos.

5. Retire la sal que haya quedado alrededor del depósito.

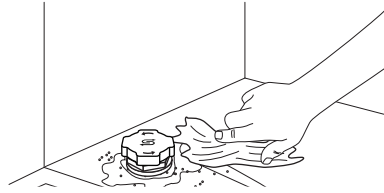

6. Para cerrarlo, gire el tapón del depósito de sal hacia la derecha.

#### IMPORTANTE

El agua y la sal pueden salirse del depósito de sal cuando lo llena. Para evitar la corrosión, llene primero el recipiente de sal e inicie inmediatamente después un ciclo completo de lavado con detergente.

### 7.2 Uso del detergente

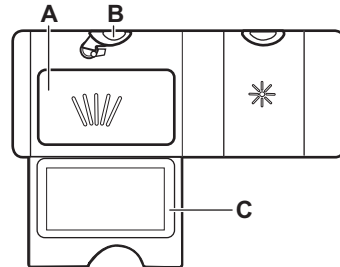

1. Pulse la tecla de apertura (B) para abrir la tapa (C).
2. Ponga el detergente en el compartimento (A). Puede usar detergente en pastillas, polvo o gel.
3. Si el programa incluye una fase de prelavado, ponga hasta 5 g de detergente en la parte interior de la puerta del lavavajillas.
4. Cierre la tapa. Asegúrese de que el botón de apertura se bloquea en su posición.

 No llene el compartimento (A) con más de 30 ml de detergente en gel.

Para obtener más información sobre la dosis de detergente, consulte las instrucciones del fabricante del envase del producto. Normalmente, 20 - 25 ml de detergente en gel o has-

ta 18 g de detergente en polvo es lo adecuado para lavar una carga con suciedad normal.

### 7.3 Llenado del dosificador de abrillantador

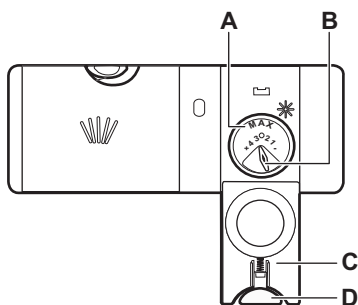

#### ⚠ PRECAUCIÓN!

El compartimento (A) es solo para abrillantador. No lo llene con detergente.

#### ⚠ PRECAUCIÓN!

Utilice exclusivamente abrillantador diseñado específicamente para lavavajillas.

1. Pulse la tecla de apertura (D) para abrir la tapa (C).
2. Vierta el abrillantador en el dosificador (A) hasta que el líquido alcance el nivel "max".
3. Limpie el abrillantador con un paño absorbente para evitar que se forme demasiada espuma.
4. Cierre la tapa. Asegúrese de que el botón de apertura se bloquee en su posición.

ⓘ Puede girar el selector de la cantidad (B) entre la posición 1 (menor cantidad) y la posición 4 o 6 (mayor cantidad).

## 8. CARGA DEL LAVAVAJILLAS

- Para obtener los mejores resultados de limpieza, coloque los artículos en las cestas como se indica en el manual del usuario.
- Cargue el lavavajillas a su máxima capacidad para ahorrar agua y energía.
- No sobrecargue las cestas para asegurarse de que el lavavajillas funciona correctamente.
- Asegúrese de que los objetos de los cestos no se tocan entre sí ni se cubren unos a otros. Solo entonces el agua puede llegar a todos los platos y lavarlos completamente.
- Utilice el aparato, exclusivamente, para el lavado de utensilios del hogar aptos para lavavajillas.
- No lave los siguientes materiales en el lavavajillas: madera, marfil, estaño, cobre, aluminio, porcelana de adorno delicado, acero al carbono sin protección o plata, ya que pueden romperse, deformarse, decolorarse, picarse, oxidarse, oscurecerse o corroerse.
- No lave en el aparato objetos que puedan absorber agua (esponjas, paños de limpieza, etc.).
- Coloque los objetos huecos (tazas, vasos y sartenes) con la abertura hacia abajo para que el agua se drene.
- Asegúrese de que las piezas de cristalería no estén en contacto.
- Coloque los objetos ligeros en el cesto superior. Asegúrese de que los objetos no se mueven.
- Coloque los cubiertos y los objetos pequeños en el cajón de cubiertos.
- Antes de iniciar un programa, compruebe que el brazo aspersor gira sin obstrucción.
- Ajuste la altura del cesto superior para que quepan platos grandes.

## 8.1 Cómo ajustar la altura del cesto superior

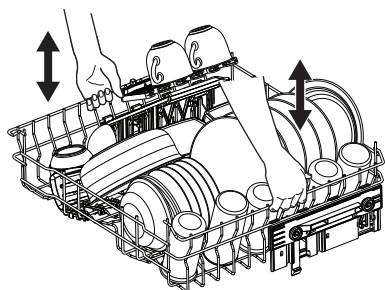

### ❗ IMPORTANTE

No eleve ni baje el cesto por un solo lado.

### Cómo elevar el cesto superior

1. Tire del cesto hasta el tope.
2. Eleve el cesto por ambos lados hasta que el mecanismo se bloquee en su sitio y quede estable.

### Cómo bajar el cesto superior

1. Tire del cesto hasta el tope.
2. Eleve ligeramente el cesto por ambos lados, empujelo a continuación hacia abajo y déjelo caer.

## 8.2 Características de la cesta del lavavajillas

Los accesorios incluidos pueden variar según el modelo de lavavajillas.

### Cesto inferior

El número de púas plegables puede variar según el modelo de su lavavajillas.

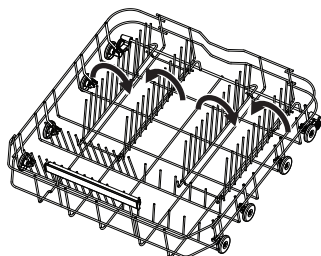

### Cesto superior

Las estanterías para sostener tazas se pueden plegar hacia abajo para hacer espacio para platos altos.

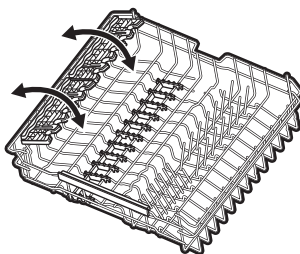

Los estantes para copas tienen ranuras para sujetar las copas de vino, mientras que las puntas de goma garantizan la estabilidad.

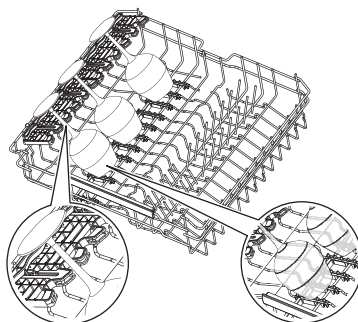

### Cajón de cubiertos

Utilice el cajón para cubiertos y artículos pequeños. El cajón incluye soportes de cuchillos plegables.

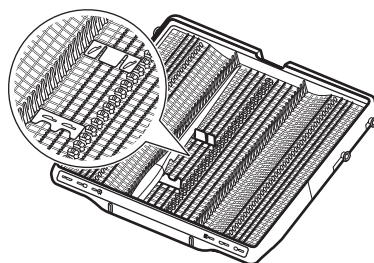

### Cómo retirar los accesorios

Las estanterías para tazas y las puntas de goma se pueden quitar temporalmente para acomodar artículos voluminosos

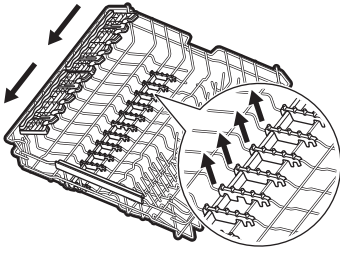

Los soportes de cuchillos se pueden quitar temporalmente si es necesario.

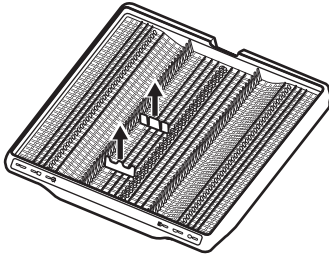

Alturas máximas de la placa (mm)

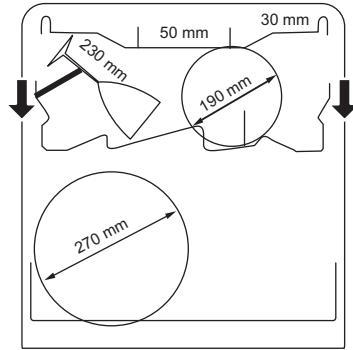
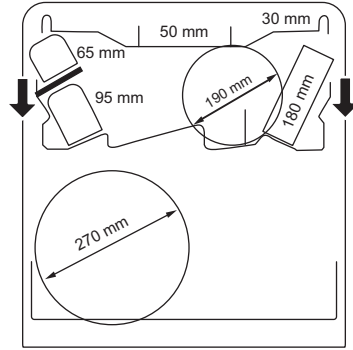
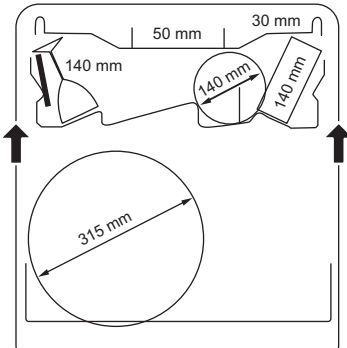

### 8.3 Ejemplos de carga del lavavajillas

#### Cesto inferior

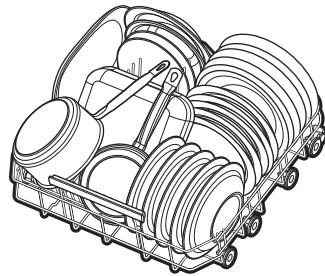

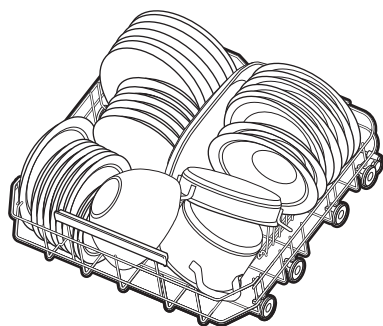

**Cesto superior**

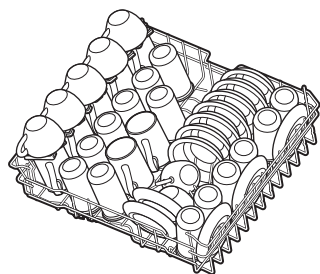
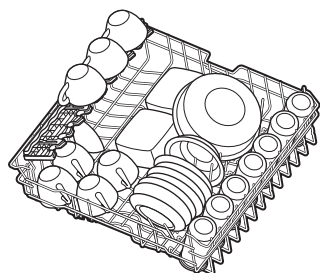

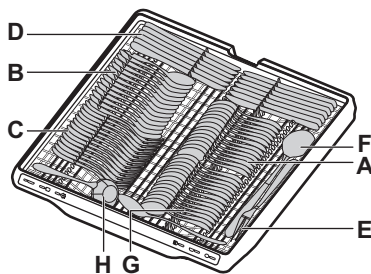
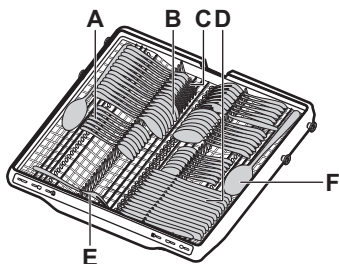

**Cajón de cubiertos**



- A. Cuchara de té
- B. Cuchara sopera
- C. Tenedor
- D. Cuchillo
- E. Tenedor para servir
- F. Cuchara para servir
- G. Cuchara de postre
- H. Cuchara para salsa

## 9. USO DIARIO

1. Abra el grifo.
2. Mantenga pulsada la tecla de encendido/apagado hasta que el aparato se active.
3. Llene el recipiente de sal si el indicador  está encendido.
4. Llene el dosificador de abrillantador si el indicador  está encendido.
5. Cargue los cestos.
6. Llene el dosificador de detergente.
7. Seleccione e inicie un programa.
8. Cierre la llave del agua cuando termine el programa.

## 9.1 Cómo iniciar un programa

1. Mantenga pulsada la tecla de encendido/apagado hasta que el aparato se active. Asegúrese de que la puerta esté cerrada.
2. Pulse **P** hasta que se encienda el indicador del programa deseado.

La pantalla mostrará la duración del programa.

3. Seleccione la opción que corresponda, si lo desea.
4. Pulse **▷** para volver a iniciar el programa.

La duración del programa comienza a contar hacia atrás.

## 9.2 Cómo activar una opción de programa

Solo se puede activar una opción a la vez. Active la opción antes de iniciar un programa. No puede activar ni desactivar la opción mientras se está ejecutando un programa.

1. Seleccione un programa.
2. Pulse **⊕** hasta que se encienda el indicador de la opción deseada. Si la opción no es aplicable, los indicadores de opción parpadean y suena un tono.

**i** La activación de una opción suele consumir más agua, más energía y prolongar la duración del programa.

## 9.3 Cómo retardar el inicio de un programa

1. Seleccione un programa.
2. Mantenga pulsado **⊕** durante 3 segundos.
3. Pulse **⊕** repetidamente o manténgalo pulsado hasta que la pantalla muestre el retardo que desee (entre 1 y 24 horas).
4. Pulse **▷** para iniciar la cuenta atrás.

**⌚** el indicador está encendido. El tiempo restante comienza a descontar en horas. La hora final se muestra en minutos.

Cuando termine la cuenta atrás el programa de lavado se pondrá en marcha y el indicador

**⌚** estará apagado.

## 9.4 Apertura de la puerta mientras el aparato está funcionando

Si abre la puerta mientras se realiza un programa, el aparato se detiene. Puede afectar al consumo de energía y a la duración del programa. Cuando cierre la puerta, el aparato continuará a partir del punto de interrupción.

**i** No intente cerrar la puerta del aparato en los dos minutos siguientes a la apertura automática de AirDry, ya que esto podría dañar el aparato.

Si, después, la puerta está cerrada al menos 3 minutos, el programa en curso termina.

## 9.5 Cómo cancelar el inicio retardado de un programa

Si cancela el inicio diferido, debe volver a ajustar un programa y las opciones.

Mantenga pulsadas simultáneamente **P** y **⌚** hasta que el aparato se encuentre en el modo de selección de programa.

## 9.6 Cómo cancelar un programa en marcha

Mantenga pulsadas simultáneamente **P** y **⌚** hasta que el aparato se encuentre en el modo de selección de programa.

Compruebe que hay detergente en el dosificador antes de iniciar un nuevo programa.

## 9.7 Fin del programa

Cuando finaliza el programa, el lavavajillas se desactiva automáticamente.

Todos los botones están inactivos, excepto el botón de encendido/apagado.

## 9.8 Desconexión automática

Esta función ahorra energía al apagar el aparato cuando no está en funcionamiento.

La función se pone en marcha:

- Cuando el programa ha finalizado.
- Transcurridos 5 minutos si no se ha iniciado ningún programa y no se ha pulsado ningún botón.

## 10. CONSEJOS

### 10.1 General

Siga estos consejos para obtener un resultado de limpieza de secado óptimo en el uso diario y proteger el medio ambiente.

- Lavar los platos en el lavavajillas como se indica en el manual de instrucciones suele consumir menos agua y energía que lavar los platos a mano.
- Cargue el lavavajillas a su máxima capacidad para ahorrar agua y energía. Para obtener los mejores resultados de limpieza, coloque los artículos en las cestas como se indica en el manual de usuario y no sobrecargue los cestos.
- No preenjuague los platos a mano. Aumenta el consumo de agua y energía. Cuando sea necesario, seleccione un programa con fase de prelavado.
- Quite los residuos más grandes de comida de los platos y vacíe las tazas y vasos antes de ponerlos dentro del aparato.
- Asegúrese de que los objetos de los cestos no se tocan entre sí ni se cubren unos a otros. Solo entonces el agua puede llegar a todos los platos y lavarlos completamente.
- Seleccione un programa según el tipo de carga y el grado de suciedad. El modo ECO ofrece permite aprovechar más eficientemente el agua y la energía.
- Para prevenir la acumulación de cal dentro del aparato:
  - Rellene el depósito de sal siempre que sea necesario.
  - Use la dosis recomendada de detergente y abrillantador.
  - Asegúrese de que el ajuste actual del descalcificador de agua se adecúa a la dureza del suministro de agua.
  - Siga las instrucciones del capítulo "Limpieza y mantenimiento".

### 10.2 Uso de sal, abrillantador y detergente

- Utilice únicamente sal, abrillantador y detergente diseñados para lavavajillas. Otros productos pueden dañar el aparato.
- En las zonas con agua dura y muy dura, se recomienda usar solo detergente para lavavajillas (polvo, gel, pastillas que no contengan agentes adicionales),

abrillantador y sal por separado para unos resultados de limpieza y secado óptimos.

- Es posible que las pastillas multiusos no se disuelvan completamente durante los programas cortos, lo que puede llevar a residuos de detergente en los platos. Consulte el envase del producto. Utilice pastillas con programas más largos.
- Utilice siempre la cantidad correcta de detergente. Una dosis insuficiente de detergente puede dar lugar a resultados de limpieza deficientes y a películas o manchas de agua dura en los artículos. El uso de demasiado detergente con agua blanda o descalcificada produce residuos de detergente en los platos. Consulte las instrucciones del envase del detergente.
- Use siempre la cantidad correcta de abrillantador. Una dosis insuficiente de abrillantador disminuye los resultados del secado. Usar demasiado abrillantador produce capas azuladas.
- Asegúrese de que el nivel del descalcificador de agua es correcto. Si se ajusta un nivel demasiado alto, el agua se vuelve demasiado blanda, lo que puede corroer el vidrio. Para ajustar el nivel del descalcificador de agua, consulte el capítulo Ajustes.

### 10.3 Qué hacer si desea dejar de usar pastillas de detergente

Antes de volver a utilizar por separado detergente, sal y abrillantador, realice estos pasos:

1. Ajuste el nivel más alto del descalcificador.
2. Asegúrese de llenar el depósito de sal y el dosificador de abrillantador.
3. Inicie el programa más corto que incluya una fase de aclarado. No agregue detergente ni cargue platos en los cestos.
4. Cuando termine el programa, ajuste el descalcificador según la dureza del agua de su zona.
5. Ajuste la cantidad de abrillantador.
6. Active la notificación de abrillantador vacío.

### 10.4 Antes de iniciar un programa

Antes de iniciar el programa seleccionado, asegúrese de que:

- Los filtros están limpios e instalados correctamente.
- La tapa del depósito de sal está bien cerrada.
- Los brazos aspersores no están obstruidos.
- Hay suficiente sal y abrillantador.
- La disposición de los utensilios en los cestos es correcta.
- El programa es adecuado para el tipo de carga y el grado de suciedad.
- Se utiliza la cantidad correcta de detergente.

## 10.5 Descarga de los cestos

1. Deje enfriar la vajilla y cristalería antes de retirarla del aparato. Los artículos calientes son sensibles a los golpes.
2. Vacíe primero el cesto inferior y a continuación el superior.

ⓘ Después de terminar el programa, todavía puede quedar agua en las superficies interiores del aparato.

## 11. LIMPIEZA Y MANTENIMIENTO

### 📌 IMPORTANTE

Antes de realizar tareas de mantenimiento, apague el aparato y desenchúfelo de la toma de corriente.

Los filtros sucios y los brazos aspersores obstruidos afectan negativamente a la calidad del lavado.

Los filtros son autolimpiantes y no requieren limpieza después de cada uso. Limpie los filtros una vez a la semana. Limpie los brazos rociadores cada dos meses, o antes si nota residuos de comida en los platos después de que el programa haya terminado. La frecuencia de limpieza puede variar dependiendo de la frecuencia con que se utilice el aparato.

### 11.1 Limpieza del exterior

- Limpie el aparato con un paño suave humedecido.
- Utilice solo detergentes neutros. Para el panel de control, utilice agua sin detergentes.
- No utilice productos abrasivos, estropajos duros ni disolventes.

### 11.2 Limpieza del interior

- Limpie el interior del aparato con un paño suave humedecido.
- No utilice productos abrasivos, estropajos abrasivos o duros, utensilios afilados, productos químicos agresivos ni disolventes.
- Limpie la puerta, incluida la junta de goma, una vez por semana.
- Para mantener el funcionamiento óptimo del aparato, utilice un producto específico de limpieza para lavavajillas al menos cada dos meses. Siga atentamente las instrucciones del envase del producto.

- Para obtener unos resultados de limpieza óptimos, inicie el programa 🔄.

### 11.3 Eliminación de cuerpos extraños

Revise los filtros y el sumidero después de cada uso del lavavajillas. Los cuerpos extraños (como trozos de vidrio, plástico, huesos, palillos de dientes, etc.) disminuyen el rendimiento de la limpieza y pueden causar daños en la bomba de desagüe.

#### ⚠ PRECAUCIÓN!

Si no puede retirar los cuerpos extraños, póngase en contacto con un Centro de servicio técnico autorizado.

1. Desmonte el sistema de filtros como se indica en este capítulo.
2. Retire manualmente cualquier cuerpo extraño.
3. Vuelva a montar los filtros como se indica en este capítulo.

### 11.4 Limpieza de filtros

El sistema de filtrado consta de tres piezas.

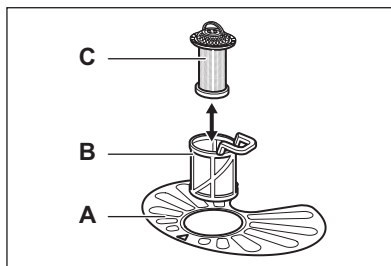

1. Gire la tapa (B) hacia la izquierda (sentido antihorario) y extráigala.

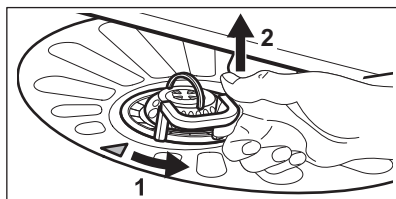

2. Retire el filtro (C) del filtro (B).
3. Retire el filtro plano (A).
4. Lave los filtros.

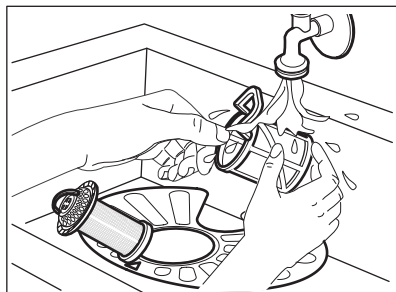

5. Asegúrese de que no haya residuos de alimentos o suciedad en el borde del sumidero o a su alrededor.
6. Vuelva a colocar el filtro plano (A). Asegúrese de que queda correctamente colocado bajo las 2 guías.

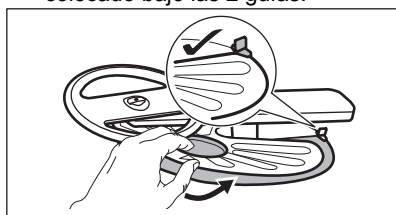

7. Vuelva a montar los filtros (B) y (C).
8. Vuelva a colocar el filtro (B) en el filtro plano (A). Gírelo a la derecha (sentido horario) hasta que quede bloqueado.

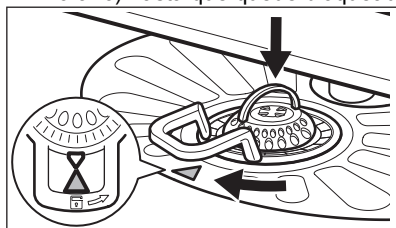

### ⚠ PRECAUCIÓN!

Una posición incorrecta de los filtros puede provocar resultados de lavado no satisfactorios e incluso dañar el aparato.

## 11.5 Limpieza del brazo aspersor inferior

1. Para quitar el brazo aspersor inferior, tire hacia arriba.

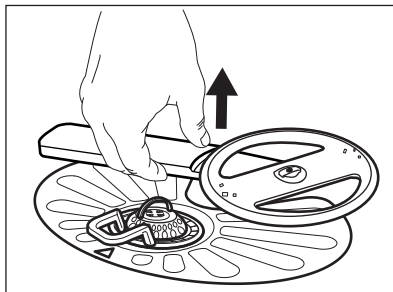

2. Lave el brazo aspersor bajo el agua corriente. Retire las partículas de suciedad de los orificios mediante un objeto afilado, como un palillo. Haga pasar agua a través de los orificios para eliminar las partículas de suciedad del interior.
3. Para instalar el brazo aspersor de vuelta, presiónelo hacia abajo.

## 11.6 Limpieza del brazo aspersor superior

No retire el brazo superior del aspersor. Si los orificios del brazo aspersor están obstruidos, quite los restos de suciedad con un objeto fino y afilado, como por ejemplo un palillo de dientes.

## 11.7 Limpieza del brazo aspersor de techo

El brazo aspersor de techo está en el techo del aparato. El brazo aspersor (C) está instalado en el tubo de descarga (A) con el elemento de montaje (B).

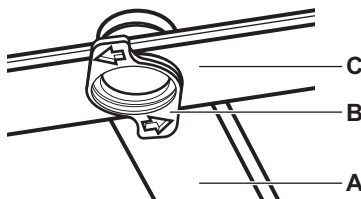

1. Suelte los topes de los lados de los carriles deslizantes del cajón de cubiertos y extraiga el cajón.

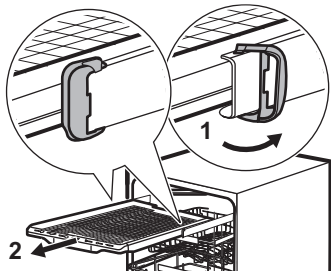

2. Mueva el cesto superior al nivel más bajo para alcanzar el brazo aspersor con más facilidad.
3. Para separar el brazo aspersor (C) del tubo de descarga (A), gire el elemento de montaje (B) hacia la izquierda y tire del brazo aspersor hacia abajo.
4. Lave el brazo aspersor bajo el agua corriente. Retire las partículas de suciedad de los orificios mediante un objeto afilado, como un palillo. Haga pasar agua a través de los orificios para eliminar las partículas de suciedad del interior.
5. Para instalar el brazo aspersor (C) de nuevo, inserte el elemento de montaje (B) en el brazo aspersor y fíjelo en el

tubo de descarga (A) girándolo hacia la izquierda. Asegúrese de que el elemento de montaje encaje en su sitio.

6. Instale el cajón de cubiertos en los carriles deslizantes y bloquee los topes.

### 11.8 Limpieza del filtro del tubo de entrada

1. Cierre el grifo.
2. Gire la sujeción (A) hacia la derecha. Desconecte el tubo.

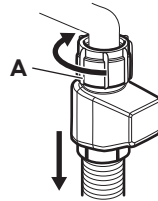

3. Limpie el filtro del tubo de entrada.

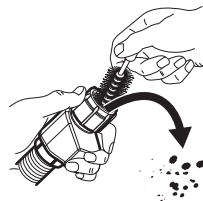

## 12. SOLUCIÓN DE PROBLEMAS

La mayoría de los problemas que pueden surgir se resuelven sin necesidad de ponerse en contacto con el Centro de servicio técnico. Consulte la tabla para informarse sobre posibles problemas.

Con algunos problemas, la pantalla muestra un código de error.

Una vez comprobado el aparato, apáguelo y enciéndalo. Si el problema persiste, póngase en contacto con un centro de servicio técnico autorizado. Desenchufe el aparato y no lo utilice hasta que se solucione el problema.

### ❗ IMPORTANTE

Cierre el grifo de agua, desenchufe el aparato y no lo utilice hasta que se solucione el problema.

### No se puede encender el aparato.

- Compruebe que el enchufe esté conectado a la toma de corriente.
- Asegúrese de que no haya fusibles dañados en la caja de fusibles.

### El programa no se inicia.

- Asegúrese de que la puerta del aparato esté cerrada.
- Pulse la tecla de inicio.
- Si se ha ajustado el inicio retardado, cancele la cuenta atrás o espere hasta que esta acabe.
- El aparato recarga la resina dentro del descalcificador de agua. La duración del proceso es de aproximadamente 5 minutos.

**Código de error 10 o 11. El aparato no se llena de agua.**

- Compruebe que el grifo esté abierto.
- Asegúrese de que la presión del suministro de agua esté entre 0.05 (0.5) / 1 (10) MPa (bar). Para esta información, póngase en contacto con la empresa local de suministro de agua.
- Compruebe que el grifo no está obstruido.
- Asegúrese de que el filtro de la manguera de entrada no está obstruido. Limpie el filtro si fuera necesario. Consulte el capítulo "Limpieza y mantenimiento".
- Asegúrese de que la manguera de entrada no esté doblada ni retorcida.

**Código de error 20. El aparato no desagua.**

- Asegúrese de que el desagüe no está obstruido.
- Compruebe que el filtro de desagüe no está obstruido.
- Asegúrese de que la manguera de desagüe no esté doblada ni retorcida.

**Código de error 30. El dispositivo antiinundación está activado.**

- Cierre el grifo.
- Asegúrese de que el aparato está instalado correctamente.
- Asegúrese de que los cestos se cargan según las instrucciones del manual de usuario.

**Códigos de error 41 - 44. Fallo de funcionamiento de la bomba de lavado o de la bomba de desagüe.**

- Asegúrese de que los filtros están limpios.
- Apague y encienda el aparato.

**Códigos de error 51 - 59 o 5A - 5F. Fallo de funcionamiento de la bomba de lavado o de la bomba de desagüe.**

- Apague y encienda el aparato.

**Código de error 61 o 69. La temperatura del agua dentro del aparato es demasiado alta o se ha producido un fallo de funcionamiento del sensor de temperatura.**

- Asegúrese de que la temperatura del agua de entrada no exceda los 60°C.
- Apague y encienda el aparato.

**Códigos de error 70 o 73. Fallo técnico del aparato.**

- Apague y encienda el aparato.

**Código de error F1. El nivel de agua dentro del aparato es demasiado alto.**

- Apague y encienda el aparato.
- Asegúrese de que los filtros están limpios.
- Asegúrese de que la manguera de salida esté instalada a la altura correcta sobre el suelo. Consulte las instrucciones de instalación.

**El aparato se detiene y se pone en marcha más veces durante el funcionamiento.**

- Es normal. Proporciona resultados de limpieza óptimos y ahorra energía.

**El programa dura demasiado.**

- Si se ha ajustado el inicio retardado, cancele la cuenta atrás o espere hasta que esta acabe.
- Activar opciones de programa aumenta la duración del programa.

**La duración del programa en pantalla es diferente a la duración de la tabla de valores de consumo.**

- La duración del programa puede cambiar debido a la presión y temperatura del agua, las variaciones de alimentación principal, las opciones seleccionadas, la cantidad de platos y el grado de suciedad.

**En la pantalla aumenta el tiempo restante y llega casi hasta el fin de la duración del programa.**

- Esto no es un defecto. El aparato funciona correctamente.

**Pequeña fuga de la puerta del aparato.**

- El aparato no está nivelado. Afloje o apriete las patas ajustables (en su caso).

**Es difícil cerrar la puerta del aparato.**

- El aparato no está nivelado. Afloje o apriete las patas ajustables (en su caso).
- Hay partes de la vajilla que sobresalen de los cestos.

**La puerta del aparato se abre durante el ciclo de lavado.**

- La función AirDry se activa para mejorar los resultados de secado y ahorrar energía. Para desactivar la función, consulte el capítulo "Ajustes".

## **Sonidos de traqueteo o golpeteo dentro del aparato.**

- La vajilla no está colocada correctamente en los cestos. Consulte el capítulo "Carga del lavavajillas".
- Asegúrese de que los brazos aspersores pueden rotar libremente.

## **El aparato dispara el disyuntor.**

- El amperaje no es suficiente para el suministro simultáneo de todos los aparatos. Compruebe el amperaje de la toma y la capacidad del medidor o apague uno de los aparatos.
- Fallo eléctrico interno del aparato. Póngase en contacto con un centro de servicio técnico autorizado.

## **12.1 Los resultados de lavado y el secado no son satisfactorios**

### **Malos resultados del lavado de platos.**

- Consulte el capítulo "Consejos".
- Utilice un programa de lavado más intensivo.
- Active la opción  para mejorar el resultado de lavado del programa seleccionado.
- Limpie las boquillas del brazo aspersor y los filtros. Consulte el capítulo "Limpieza y mantenimiento".
- La calidad del detergente puede ser la causa. Pruebe con otro detergente.

### **Malos resultados de secado.**

- Consulte el capítulo "Consejos".
- Se ha dejado la vajilla demasiado tiempo dentro del aparato cerrado. Active la función AirDry para ajustar la apertura automática de la puerta y mejorar el rendimiento de secado. Consulte el capítulo "Ajustes".
- Descargue el lavavajillas solo cuando el programa haya finalizado y la pantalla muestre 0:00.
- No hay abrillantador o la dosificación es insuficiente. Llene el dosificador de abrillantador o ajuste la dosis a un valor superior (si procede).
- La calidad del abrillantador puede ser la causa. Pruebe utilizando otro abrillantador.
- Utilice siempre abrillantador, incluso con pastillas multiusos.
- Los objetos de plástico pueden tener que secarse con un paño.

- El programa 30min no tiene la fase de secado. Seleccione un programa diferente.
- Han caído gotas de agua del cesto superior sobre el cesto inferior. Descargue primero el cesto inferior y, a continuación, el superior.

### **Rayas blanquecinas en vasos y platos.**

- La cantidad de detergente es demasiada. Reduzca la cantidad.

### **Capas azuladas en vasos y platos.**

- La dosificación del abrillantador es demasiado alta. Reduzca la dosificación.

### **Gotas de agua y manchas secas en vasos y platos.**

- La calidad del abrillantador puede ser la causa. Prueba con un abrillantador diferente.
- Consulte el capítulo "Carga del lavavajillas".

### **El interior del aparato está mojado.**

- Esto no es un defecto del aparato. La humedad se condensa en las paredes del aparato.

### **Espuma inusual durante el lavado.**

- Utilice detergente diseñado específicamente para lavavajillas.
- Utilice un detergente de otro fabricante.
- No preenjuague los platos bajo el agua corriente.

### **Rastros de óxido en los cubiertos.**

- Hay demasiada sal en el agua que se utiliza para lavar. Después de llenar el recipiente de sal, retire siempre la sal derramada.
- Se colocaron artículos que se oxidan junto a cubiertos de acero inoxidable. No ponga estos elementos juntos.

### **Restos de detergente en el dosificador al final del programa.**

- El agua no puede lavar el detergente del dosificador. Compruebe que los brazos aspersores no estén bloqueados o atascados.
- Asegúrese de que los objetos de los cestos no impiden que se abra la tapa del dosificador de detergente.

### **Olores en el interior del aparato.**

- Consulte el capítulo "Limpieza y mantenimiento".

- Utilice con regularidad un programa con una temperatura de lavado de 65°C.

### Depósitos calcáreos en la vajilla, la cuba y el interior de la puerta.

- El agua del grifo es dura. Utilice agua y ajuste la regeneración del descalcificador de agua aunque use pastillas multiusos. Consulte la sección de descalcificador de agua en el capítulo "Ajustes".
- El nivel de sal es bajo. Si el indicador de sal está encendido, llene el depósito de sal.
- La tapa del depósito de sal está suelta. Inspeccione el tapón.
- Inicie el programa  con un descalcificador o un producto de limpieza diseñado para lavavajillas.
- Si los depósitos de cal persisten, limpie el aparato con los detergentes adecuados.

- Pruebe con otro detergente.
- Contacte con el fabricante del detergente.

### Vajilla mate, descolorida o agrietada.

- Asegúrese de lavar en el aparato únicamente elementos aptos para lavavajillas.
- Cargue y descargue con cuidado el cesto. Consulte el capítulo "Carga del lavavajillas".
- Coloque los objetos delicados en el cesto superior.
- Active la opción  para garantizar un cuidado especial de la cristalería y objetos delicados.

Consulte los capítulos "Antes del primer uso", "Carga del lavavajillas", "Uso diario" o "Consejos" para conocer otras causas posibles.

## 13. DATOS TÉCNICOS

Dimensiones	Ancho / alto / fondo (mm)	596 / 818 - 898 / 570
Conexión eléctrica <sup>1)</sup>	Tensión (V)	220 - 240
	Frecuencia (Hz)	50
Presión del suministro de agua	Mín. / máx. MPa (bar)	0.05 (0.5) / 1 (10)
Suministro de agua	Agua fría o caliente (°C) <sup>2)</sup>	mín. 5 - máx. 60
Capacidad	Coloque los cubiertos	14

<sup>1)</sup> Consulte la placa de datos técnicos para otros valores.

<sup>2)</sup> Si el agua caliente procede de una fuente de energía alternativa (por ejemplo, paneles solares), utilice la toma de agua caliente para reducir el consumo de energía.

### 13.1 Enlace a la base de datos EPREL de la UE

El código QR de la etiqueta energética suministrada con el aparato proporciona un enlace web para el registro de este aparato en la base de datos de EU EPREL. Guarde la etiqueta energética como referencia junto con el manual de usuario y todos los demás documentos que se proporcionan con este aparato.

También es posible encontrar información relacionada con el rendimiento del producto en la base de datos EPREL de la UE utilizando el enlace <https://eprel.ec.europa.eu> y el nombre del modelo y el número de producto que se encuentra en la placa de características del aparato. Consulte el capítulo "Descripción del producto".

## 14. ASPECTOS MEDIOAMBIENTALES

Recicle los materiales con el símbolo . Coloque el embalaje en los contenedores correspondientes para reciclarlo. Ayude a proteger el medioambiente y la salud pública reci-

clando los residuos de aparatos eléctricos y electrónicos. No deseche los aparatos marcados con el símbolo  con los residuos domésticos. Lleve el producto a su centro de re-

ciclaje local o póngase en contacto con su oficina municipal.



